

avintage

Gamme intégrable

Cave de service mono compartiment

24 bouteilles*

AVI24PREMIUM

- *Installation : intégrable*
- *Système de froid : compresseur (froid brassé)*
- *Amplitude de fonctionnement : 5°-18°C*
- *Carrosserie en tôle coloris noir*
- *Revêtement intérieur PVC coloris noir*
- *1 porte vitrée, double vitrage gris en verre trempé traité anti-UV, cadre noir*
- *Régulation électronique*
- *3 Clayettes en bois semi-coulissantes, fronton métal*



Nouveauté et exclusivité Avintage !

- **Système push-pull** : plus besoin de poignée pour ouvrir et fermer la porte de votre cave, une légère pression dans l'angle à gauche de la porte et le tour est joué !

- Performance énergétique optimisée : **classe A**



avintage

Référence : AVI24PREMIUM

- **Température ambiante requise :**
10°-32°C
- **Principaux équipements :**
2 pieds réglables (hauteur 2 cm)
Eclairage LED blanc avec interrupteur
Système anti-vibration
Thermomètre à affichage électronique (blanc)
- **Caractéristiques techniques :**
Voltage : 220-240 V
Puissance : 85 W
Consommation électrique annuelle : 108 kWh
Classe énergétique : A
Classe climatique : N/SN
Niveau sonore : 37 dB

• Données logistiques :

Dimension UVC (L x P x H cm) :

Emballé : 65x65x51.5
Déballé : 59.2x55.1x45.90

Poids UVC (Kg) :

Brut : 32,00
Net : 28,00

Dimensions de palette (cm) : 0

Camion complet (UVC) : 180

Container (UVC) :

20' : 108
40' : 216
40' HC : 270

Gencod UVC : 3595320103748

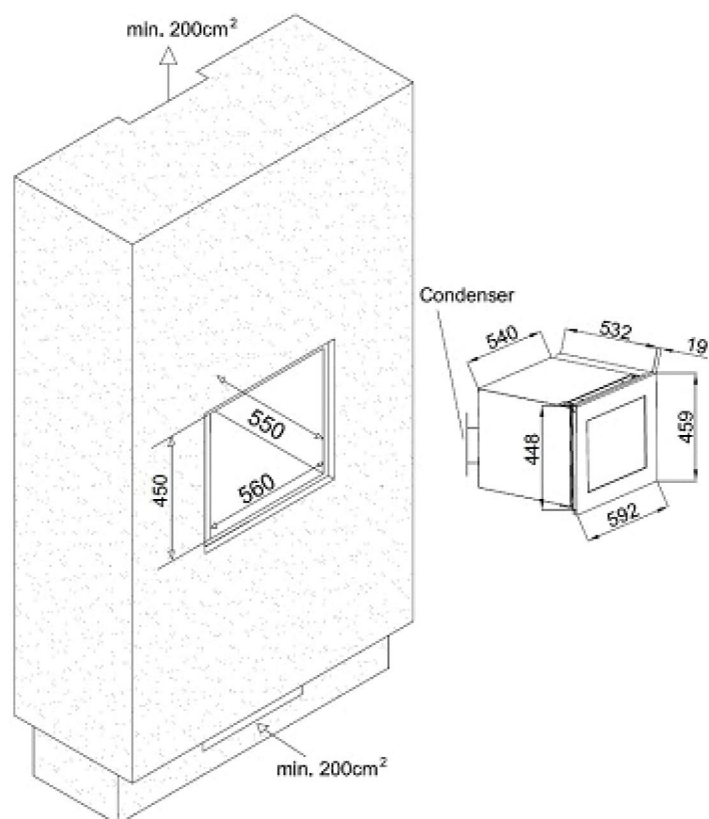

Photos non contractuelles

* Capacité définie à titre indicatif avec des bouteilles de 75cl type Bordeaux tradition. L'ajout de clayettes réduit considérablement la capacité de stockage.