

**Serie | 4**
**DHL555BL**  
**Groupe filtrant 50 cm**

**Le groupe filtrant: de la marge de manœuvre pour un montage au mur ou en îlot.**

- **Débit d'air en évacuation** : 618 m<sup>3</sup>/h pour vous assurer une qualité d'air optimale dans votre cuisine.
- **Eclairage LED** : très économique pour un éclairage parfait de la table de cuisson.
- **Position vitesse intensive**: élimine efficacement et rapidement les odeurs.
- **Extrêmement silencieuse**: haute performance à juste 38 dB.

**Données techniques**

Typologie :	Traditionnel
Certificats de conformité :	CE, Eurasian, Ukraine, VDE
Longueur du cordon électrique (cm) :	130
Niche d'encastrement (mm) :	255mm x 500mm x 350mm
Ecart min. par rapp. foyer él. :	650
Ecart min. par rapp. foyer gaz :	650
Poids net (kg) :	7,439
Type de commandes :	Mécanique
Débit maximum d'aspiration d'air en évacuation :	363
Débit de l'aspiration en Recyclage d'air position turbo :	395
Débit maximum d'aspiration en recyclage d'air :	268
Débit Aspiration d'air en évacuation position turbo :	618
Nombre de lampes :	2
Niveau sonore (dB(A) re 1 pW) :	56
Diamètre du réducteur d'évacuation d'air :	120 / 150
Matériau du filtre à graisses :	Washable aluminium
Code EAN :	4242005122455
Puissance de raccordement (W) :	206
Intensité (A) :	10
Tension (V) :	220-240
Fréquence (Hz) :	50
Type de prise :	Fiche cont.terre/Gard.fil ter.
Type de montage :	Encastrable

**Accessoires en option**

DHZ7305 : FILTRE A CHARBON ACTIF





## Serie | 4 Hottes

### DHL555BL

#### Groupe filtrant 50 cm

#### **Le groupe filtrant: de la marge de manœuvre pour un montage au mur ou en îlot.**

---

##### **Puissance :**

- En mode évacuation, recyclage
- Un kit de recyclage est indispensable pour toute installation en mode recyclage
- 2 moteurs
- Curseur, 4 vitesses d'aspiration dont 1 intensive
- Niveau sonore (min/max) en fonctionnement normal : 38/56 dB
- Débit d'air en évacuation selon la norme DIN/EN 61591  
fonctionnement normal : 362 m<sup>3</sup>/h  
position intensive : 618 m<sup>3</sup>/h

##### **Confort/Sécurité :**

- Eclairage LED 2 x 3 W
- 2 filtres à graisse métallique lavable au lave-vaisselle

##### **Données techniques :**

- Classe d'efficacité énergétique C\* sur une échelle allant de A+ + à E
- Consommation énergétique moyenne : 79.8 kWh/an\*
- Classe d'efficacité ventilateur : D\*
- Classe d'efficacité éclairage : A\*
- Classe d'efficacité filtre à graisse : B\*
- Câble de raccordement 1,3 m
- Puissance de raccordement 206 W
- Intensité lumineuse : 438 lux
- Température de couleur : 3500 K

*\*Conformément au règlement délégué européen No 65/2014*



**Serie | 4 Hottes**

**DHL555BL**  
**Groupe filtrant 50 cm**

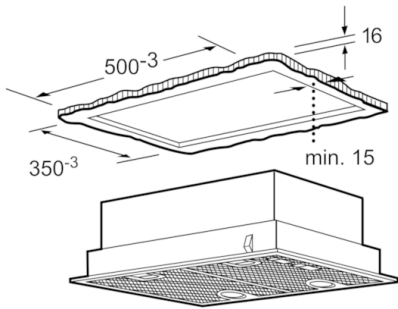

Mesures en mm

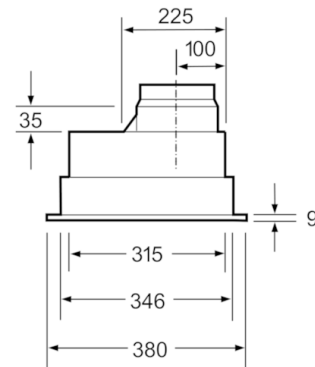

Mesures en mm

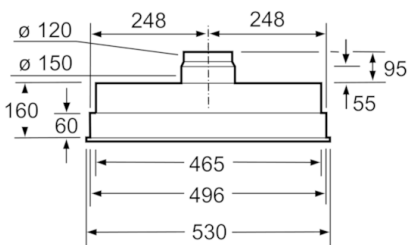

Mesures en mm

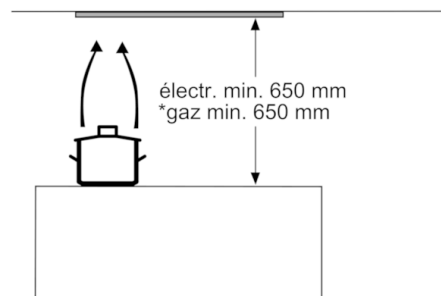

\* en partant du bord supérieur du porte-casseroles

Mesures en mm