

Combiné intégrable niche 194

SP40801

Un réfrigérateur combiné A+ équipé d'un ventilateur pour brasser l'air du réfrigérateur et garantir une répartition homogène du froid.

Son congélateur LESSFROST réduit la formation de givre de 50%* et vous offre une grande flexibilité de rangement dans le congélateur.



LABEL	
Consommation d'énergie (kWh/an)**	328
Consommation d'énergie (kWh/24 h)	0,90
Classe d'efficacité énergétique **	A+
Niveau sonore dB(A) **	35
Volume utile total (en litres)**	400
Origine de fabrication	Italie
EQUIPEMENT	
Thermostat	ELECTRONIQUE
Type de gaz	R600a
Classe climatique	SN-T
Système de fixation	TBC
Portes réversibles	OUI (DROITE)
RÉFRIGÉRATEUR	
Volume utile (en litres)**	299
Dégivrage	AUTOMATIQUE
Air brassé	OUI
6ème Sens / 6ème Sens Fresh Control	OUI
Filtre antibactérien	EN OPTION
Eclairage intérieur	LED
Clayettes verre (dont ajustables)	5(3)
Clayette bouteille Inox ajustable	-
Compartment ActivO°	-
Bac à légumes transparent avec séparateur	1 AVEC SLIDERS METAL
Aménagement contre-porte:	
- Balconnets contre-porte	4
CONGÉLATEUR	
Nombre d'étoiles	
Stop Frost	OUI
Volume utile (en litres)**	101
Dégivrage	MANUEL
Nombre de tiroirs	3
Flap Abattant	-
Touche congélation rapide	-
Bac à glaçons	OUI
Pouvoir de congélation (kg/24 h)	4,5
Autonomie en cas de coupure de courant	26
CARACTERISTIQUES TECHNIQUES	
Poids net / avec emballage (kg)	74/76
Dimensions nettes en cm (HxLxP)	193,5x69x54,5
Dimensions avec emballage en cm (HxLxP)	201,4x73,2x60,6
Niche d'encastrement en mm (HxLxP)	1940x710x560
Alimentation électrique	50Hz/220-240/TBC

** Conforme au règlement délégué 2010/1060

*Par rapport à un combiné équivalent Whirlpool avec un congélateur en froid statique



Capacité XXL

Le combiné 70 cm offre un volume total net de 400 litres, soit la 1^{ère} capacité du marché :avec +30% de capacité supplémentaire que sur un modèle encastrable niche 194.



Technologie Stop Frost

Éliminez le givre en moins d'une minute et sans aucun effort! Le givre se concentre sur une grille amovible, qu'il suffit de passer sous l'eau pour en éliminer toute trace. Le dégivrage n'a jamais été aussi simple et rapide!



Technologie 6ème Sens Fresh Control :

Une technologie exclusive qui permet de conserver les aliments frais jusqu'à 4 fois plus longtemps** dans l'ensemble des réfrigérateurs grâce à un contrôle de la température et de l'humidité optimal



Air brassé dans le réfrigérateur:

Un ventilateur assure la circulation de l'air et préserve ainsi l'homogénéité de la température dans la cavité pour une meilleure conservation de vos aliments

Référence
SP40801

12 NC
859991530890

EAN
8003437042331

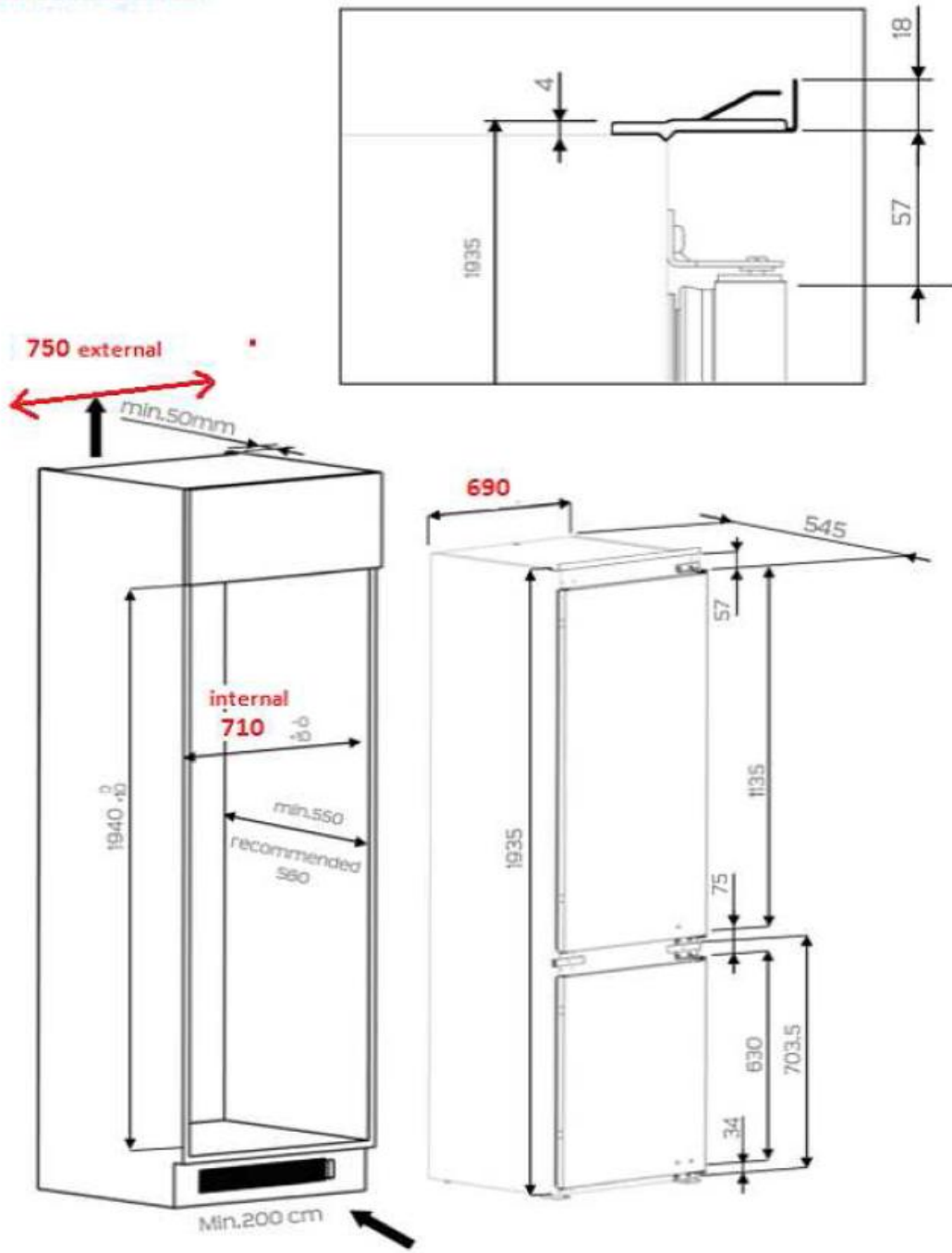

WHIRLPOOL France S.A.S. Siège social : 11-13 Cours Valmy 92800 Puteaux – SAS au capital de 79 903 708 Euros – RCS Nanterre B 325 041 481

* Le sens de la différence

www.whirlpool.fr