

LMN 245

N O I R

CARACTÉRISTIQUES GÉNÉRALES

- Installation : encastrable
- 24 bouteilles
- 1 zone
- Niche : 45 cm

CARACTÉRISTIQUES COFFRE ET PORTE

- Cadre de la porte : vitrée noire
- Porte réversible, ouverture gauche
- Porte triple vitrage, traité anti-UV
- Poignée externe inox
- Poignée noire incluse

CARACTÉRISTIQUES INTÉRIEURES

- 3 clayettes bois fronton inox
- Contrôle sensitif avec affichage digital LED bleu
- Éclairage LED bleues
- Éclairage intérieur avec interrupteur

FONCTIONS ET SÉCURITÉS

- système d'humidification manuel
- Système anti-vibration

CARACTÉRISTIQUES TECHNIQUES

- Classe F
- Volume utile : 54 L
- Classe climatique : ST (+16°C à +38°C)
- Consommation : 100 kWh/an
- Niveau sonore : 37 dB | classe C
- Froid ventilé

DONNÉES LOGISTIQUES

- Emballé (HxLxP) : 510 x 640 x 640 mm
- Déballé (HxLxP) : 455 x 590 x 558 mm
- Poids brut : 31 kg
- Poids net : 27 kg



TEMPÉRATURES

Amplitude : +5°C - +18°C

NOIR | EAN : 3260449040846

INOX | EAN : 3260449040839

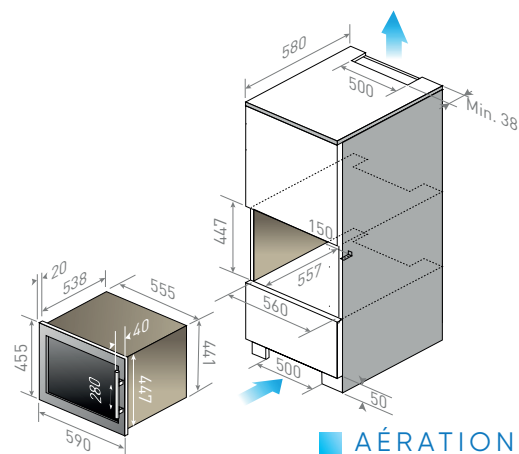
En savoir plus : <https://www.caveavin-lechai.fr/produit/lmn-245>

AÉRATION