



### Libérez votre créativité

Ce four dispose de trois modes de cuisson : vapeur intense, alternée ou combinée. Ainsi, vos plats seront dorés et croustillants à l'extérieur, et moelleux à l'intérieur

## Bénéfices et Caractéristiques

### Ajustez automatiquement la vapeur avec Steamify®

Avec la fonction Steamify®, réglez la température souhaitée et le four ajustera automatiquement le niveau de vapeur. Pour des plats plus sains et savoureux. La cuisson à la vapeur fait ressortir la richesse des saveurs et préserve les nutriments. Et avec la fonction Steamify®, c'est simple.



- Four SteamPro
- Gamme compact
- Niche 45 cm
- Cuisson vapeur intégrée / Chaleur tournante pulsée
- Fonction vapeur automatique Steamify®
- Réservoir d'eau amovible
- Fonction de cuisson sous vide
- Email lisse
- Connexion Wi-Fi
- Préconisation de température
- Indicateur de montée en température
- Préconisation de nettoyage vapeur
- Fermeture douce assistée "SoftMotion"
- Fonction préchauffage rapide
- Températures: 30°C - 230°C
- Type de plats: 1 plat multi-usages, 1 lèchefrite en émail gris, 1 plat cuisson vapeur (inox à double fond)
- Nombre de grille: 1 grille support de plat
- Eclairage: 1, halogène haut / 40W

### Cuisson vapeur sous vide

Les professionnels se sont tournés depuis longtemps vers la cuisson sous vide. Une réussite assurée grâce à une cuisson basse température constante et ajustée au degré près. Une expression parfaite du goût et une préservation maximale des substances nutritives.



### La cuisson connectée pour plus de contrôle dans votre cuisine

La cuisson connectée, votre propre assistant personnel pour la cuisine. Contrôlez les réglages de votre four, y compris la durée et la température, depuis votre appareil mobile. Trouvez l'inspiration pour des recettes et des conseils de préparation. Ou utilisez-le pour vérifier la cuisson de vos

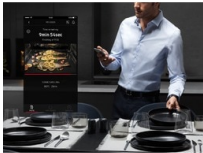

### Des résultats parfaits avec la sonde de cuisson à cœur

Grâce à la sonde de cuisson de ce four, vous pouvez mesurer la température à cœur au centre de votre plat durant la cuisson. Vous obtenez ainsi un résultat parfait à chaque fois.

### Maîtrisez votre cuisson

Avec la commande rotative intuitive, vous avez le contrôle complet sur le processus de cuisson pour ajuster le temps, la température ou la fonction de votre four. Avec un simple toucher, les réglages de cuisson actuels apparaissent immédiatement sur l'affichage LCD en couleurs pour une surveillance de votre plat en un coup

## Spécifications techniques

Indice d'efficacité énergétique (EEI)	61.6
Classe d'efficacité énergétique*	A++
Conso classe énergétique CN (kWh):	0.89
Conso classe énergétique MF (kWh):	0.45
Nombre de cavités	1
Source de chaleur	Electrique
Volume utile cavité (L)	43
Couleur	Noir mat
Puissance électrique totale maximum (W)	3000
Puissance du gril (W)	1900
Type d'installation	Encastrable
Longueur de câble (m)	1.5
Livré avec prise	Oui
Fréquence (Hz)	50
Dimensions HxLxP (mm)	455x595x567
Dimensions d'encastrement HxLxP (mm):	450x560x550
Dimensions emballées HxLxP (mm)	555x635x670
Poids brut/net (kg)	37.5 / 36.6
Fabriqué en	Pologne
PNC	944 066 778
Code EAN	7332543718344

PSGBOV180DE0000H

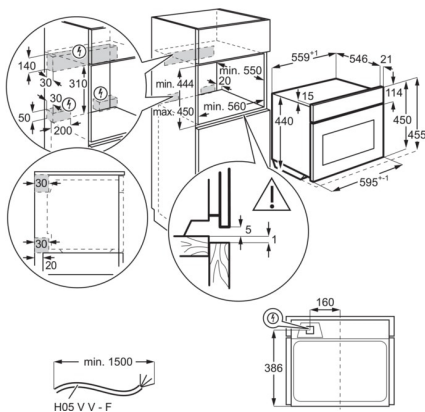

PSGBOV180DE0000J

