

N 50, FOUR INTÉGRABLE AVEC FONCTION VAPEUR,  
60 X 60 CM, INOX  
B6AVH7AN3F

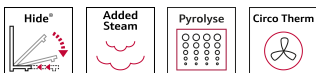

A+



Une interaction agréable : accès illimité grâce à la porte Hide® escamotable, à la vapeur ajoutée et à l'autonettoyage pyrolytique.

- ✓ Hide® : la porte du four disparaît à l'ouverture
- ✓ Added Steam - Injecter la juste quantité de vapeur dans votre four pour que vos plats restent moelleux à l'intérieur et dorés à l'extérieur
- ✓ Pyrolyse et Hydrolyse - Le duo idéal pour un nettoyage parfait : pyrolyse après un usage intensif. Hydrolyse, l'option écologique pour un nettoyage rapide du four.
- ✓ Ecran LCD - Une lecture simple, efficace et claire des paramètres de cuisson
- ✓ CircoTherm® : la solution intelligente qui répartit l'air chaud de façon homogène sur trois niveaux à la fois.

1 x tôle de cuisson émaillée, 1 x grille, 1 x lèchefrite pour pyrolyse

Z11AB15A0 ; Z11AU15A0 ; Z11CR10X0 GRILLE A PATISSERIE ET ROTISSERIE, Z11GU20X0 poêle en verre, Z11TI15X0 VARIOCLIP, Z12CB10A0 TOLE A PATISSERIE EMAILLEE, Z12CL10A0 Couverture pour poêle professionnelle, Z12CM10A0 Moussaka pan, enamelled, Z12CN10A0 Plat ultra profond, Z12CP10A0 PLAT A PIZZA, Z12CU10A0 ; Z1365WX0 SONDRE A VIANDE SANS FIL, Z1608BX0 CLIPRAIL, Z1650BE0 2 DEMI LECHEFRITES, Z1655CA0 Plateau AirFry, Z1913X0 PIERRE A PAIN, Z99RX70X0 Câble de raccordement 3m

Type de construction: ..... Encastrable  
 Système de nettoyage intégré: ..... Pyrolyse + Hydrolyse  
 Niche d'encastrement: ..... 585-595 x 560-568 x 550 mm  
 Dimensions appareil H x L x P: ..... 595x594x548 mm  
 Dimensions du produit emballé: ..... 675 x 660 x 690 mm  
 Matériau du bandeau: ..... Verre  
 Matériau de la porte: ..... Verre  
 Poids net: ..... 40.3 kg  
 Volume utile du four: ..... 71 l  
 Modes de cuisson: Régénération à la vapeur , Niveau de cuisson du pain, Gril grande surface, Chaleur tournante douce, Chaleur tournante, Convection naturelle, Position pizza, Chaleur de sole, Gril chaleur tournante  
 Contrôle de température: ..... Electronique  
 Nombre de lampe(s): ..... 1  
 Longueur du cordon électrique: ..... 120.0 cm  
 Code EAN: ..... 4242004281450  
 Nombre de cavités - (2010/30/CE): ..... 1  
 Classe d'efficacité énergétique: ..... A+  
 Energy consumption per cycle conventional (2010/30/EC): 0.94 kWh/cycle  
 Energy consumption per cycle forced air convection (2010/30/EC): ..... 0.69 kWh/cycle  
 Indice de classe énergétique - NOUVEAU (2010/30/CE): ..... 81.2 %  
 Puissance de raccordement: ..... 3600 W  
 Intensité: ..... 16 A  
 Tension: ..... 220-240 V  
 Fréquence: ..... 50; 60 Hz  
 Type de prise: ..... Fiche cont.terre/Gard.fil ter.  
 Accessoires inclus: ..... 1 x tôle de cuisson émaillée, 1 x grille, 1 x lèchefrite pour pyrolyse



N 50, FOUR INTÉGRABLE AVEC FONCTION VAPEUR,  
60 X 60 CM, INOX  
B6AVH7AN3F

#### Type de four/Modes de cuisson

- Générateur de vapeur hors de la cavité
- Plusieurs niveaux d'intensité de vapeur disponibles : niveau de vapeur élevé, niveau de vapeur faible
- 15 programmes automatiques
- 12 modes de cuisson : Circotherm®, convection naturelle, gril ventilé, gril grande surface, position pizza, fournil : idéal pour cuire le pain, chaleur de sole, hotAir doux, régénération vapeur
- Modes de cuisson combinés avec ajout de vapeur : air pulsé, gril air pulsé + vapeur, convection naturelle + vapeur
- Préchauffage rapide

#### Confort d'utilisation

- Réglage par écran LCD
- Porte escamotable Hide®
- Poignée inox
- Programmes automatiques
- Indication réservoir d'eau vide
- Préconisation de température
- Démarrage automatique Affichage de la température Contrôle optique de la montée en température Fonction Sabbat
- Eclairage halogène
- Ventilateur de refroidissement
- EasyClock : Programmateur électronique

#### Design :

- Boutons rotatifs, Boutons rotatifs
- Cavité intérieure en noir diamant
- Intérieur de porte plein verre

#### Nettoyage :

- Nettoyage pyrolyse
- Hydrolyse : pour un four toujours propre

#### Sécurité

- Porte froide 4 vitres
- Touche info
- Programme de détartrage
- Verrou de porte électronique, Sécurité enfants, coupure automatique du four, indicateur de chaleur résiduelle

#### Supports d'enfournement / Système d'extraction:

- Nombre de niveaux de rack : 4
- Rails télescopiques en option

#### Accessoires inclus :

- grille, lèchefrite, Tôle de cuisson émaillée
- Ventilateur en inox

#### Données techniques :

- Volume 71 l
- Réglage de température : 30 °C - 275 °C
- Câble de raccordement : 120 cm
- Puissance totale de raccordement : 3.6 kW

- Tension nominale : 220 - 240 V

- Pour une solution BI horizontale optimale avec un four Compact MW et un four Fullsize, nous recommandons de choisir un appareil S&H OvenBuilt-In de 60 cm.

- Nous vous recommandons de choisir des produits complémentaires dans la même gamme : N50, afin d'assurer une combinaison optimale de vos appareils encastrés.

#### Dimensions:

- Dimensions appareil (HxLxP): 595 x 594 x 548 mm
- Dimensions d'encastrement (HxLxP): 560 mm - 568 mm x 585 mm - 595 mm x 550 mm
- Veuillez vous référer aux dimensions d'encastrement indiquées dans le plan d'installation.

N 50, FOUR INTÉGRABLE AVEC FONCTION VAPEUR,  
60 X 60 CM, INOX  
B6AVH7AN3F

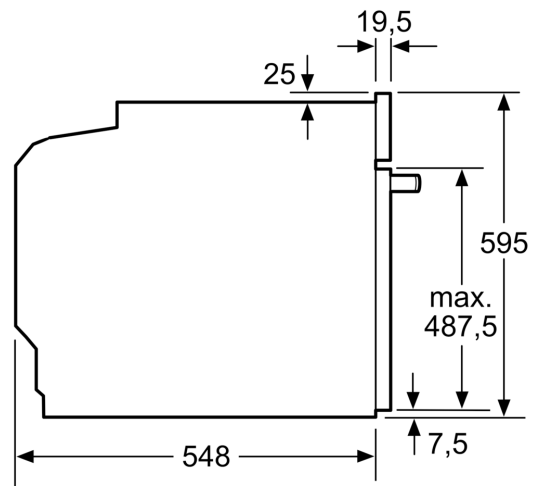
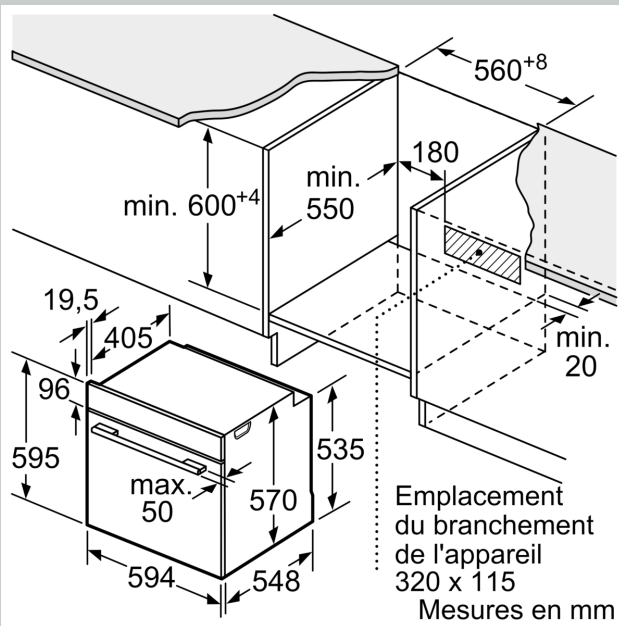

Mesures en mm

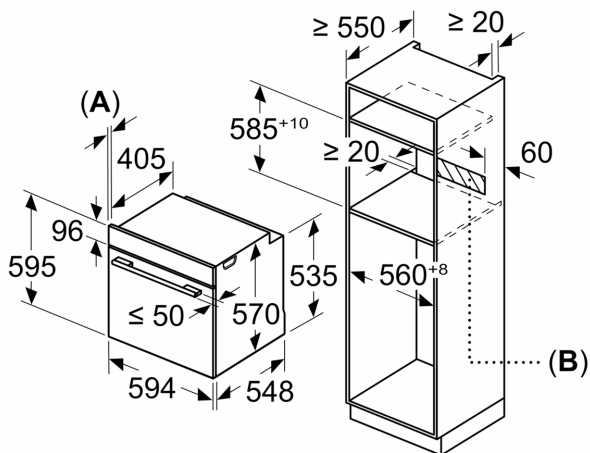

**A:** 19,5 mm  
**B:** Espace pour le raccordement de  
l'appareil 320 x 115 mm

Montage avec une table de cuisson.

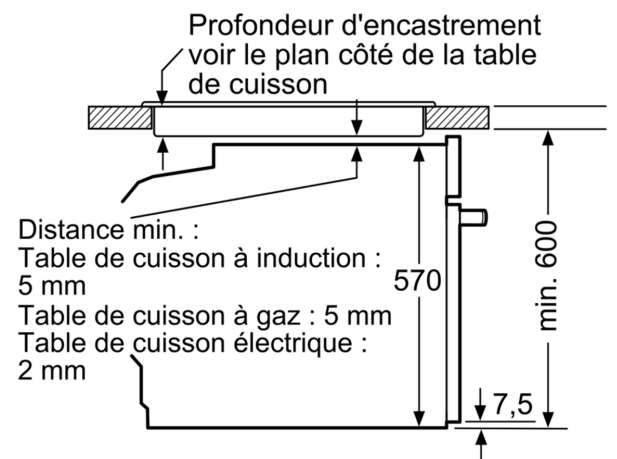

Mesures en mm