

Clean Air Plus recirculation kit  
Z51XC1X6

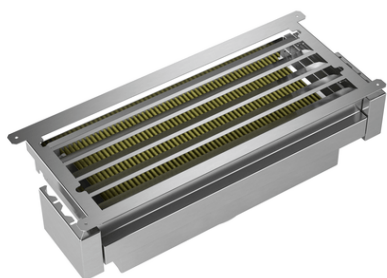

PASSIONNÉMENT CUISINE DEPUIS 1877



#### Équipement

##### Données techniques

Dimensions du produit emballé (mm) : 280 x 700 x 300

Dimensions de la palette (mm) : 190.0 x 80.0 x 120.0

Colisage par palette : 24

Poids net (kg) : 5,046

Poids brut (kg) : 6,2

Code EAN : 4242004244912



4 242004 244912

## Clean Air Plus recirculation kit Z51XC1X6

### Équipement

- Accessoire obligatoire pour une installation en mode recyclage
- Compatible avec les hottes telescopiques, une sélection de groupes filtrants et hottes box intégrées.
- Réduction des odeurs >90 %
- Filtre CleanAir Plus longue durée (de 12 à 18 mois)
- Filtre traité anti-odeur de poisson
- Filtre anti-pollen : retient 99% des particules de pollen et des allergènes contenus dans le filtre
- Réduction du niveau sonore de 5 dB en comparaison à un kit de recyclage classique
- Amélioration de la puissance d'extraction jusqu'à 100 m<sup>3</sup>/h comparé à un kit de recyclage classique
- Pour installation dans un meuble haut.
- Module CleanAir contient un filtre à charbon CleanAir Plus, un conduit flexible, 2 colliers de serrage et du matériel de montage

Clean Air Plus recirculation kit  
Z51XC1X6

Cotes

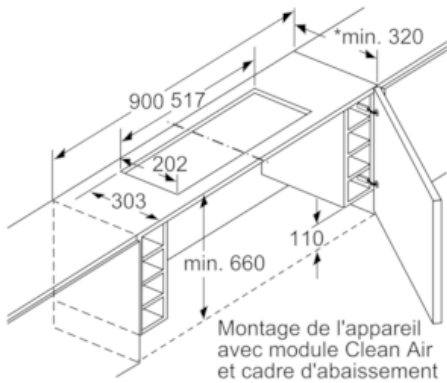

\*voir le tableau des combinaisons  
Mesures en mm

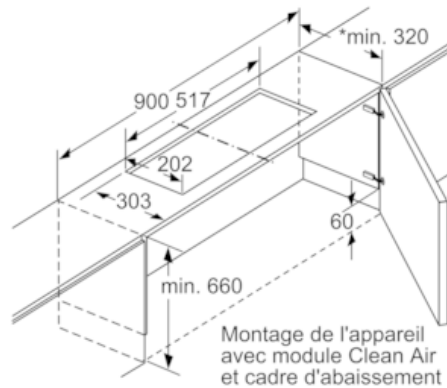

\*voir le tableau des combinaisons  
Mesures en mm

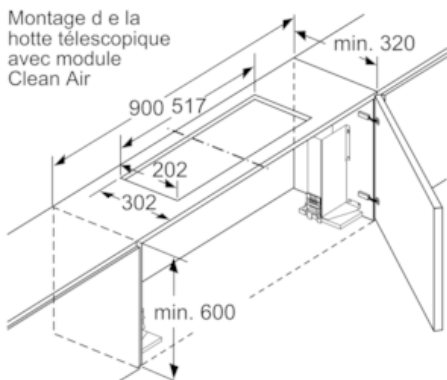

Utilisation du module Clean Air impossible avec les éléments dotés d'une traverse transversale (portes relevables). Mesures en mm

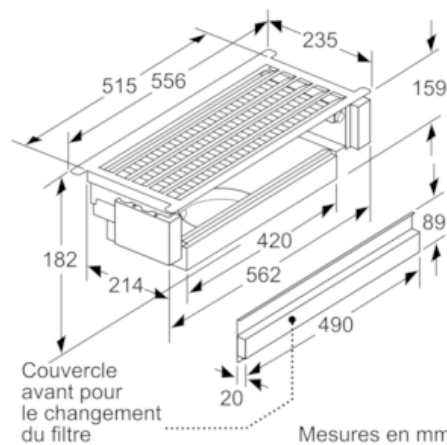

Mesures en mm

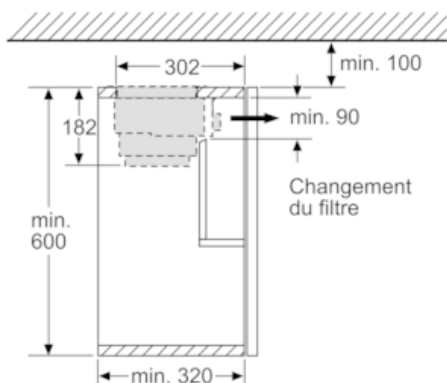

Montage de la hotte télescopique avec module Clean Air  
Mesures en mm

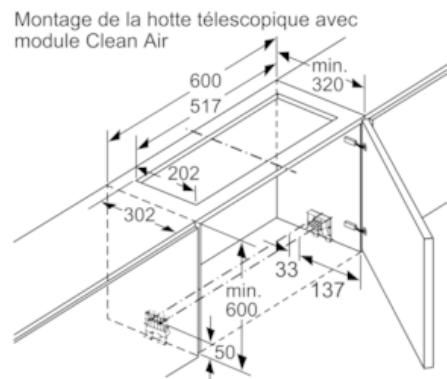

Utilisation du module Clean Air impossible avec les éléments dotés d'une traverse transversale (portes relevables). Mesures en mm

# Clean Air Plus recirculation kit

## Z51XC1X6

### Cotes

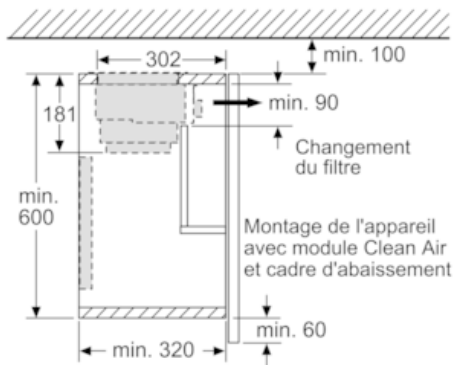

Mesures en mm

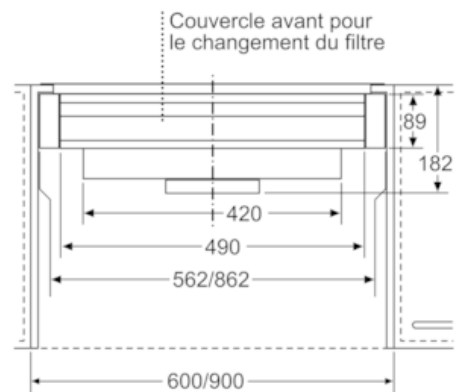

Mesures en mm

Montage du groupe filtrant avec module Clean Air

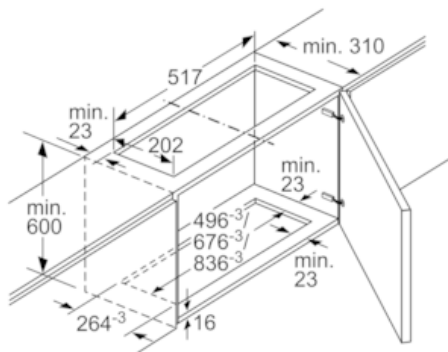

Mesures en mm

Mesures en mm  
Montage du module Clean Air avec capot de caisson intégré

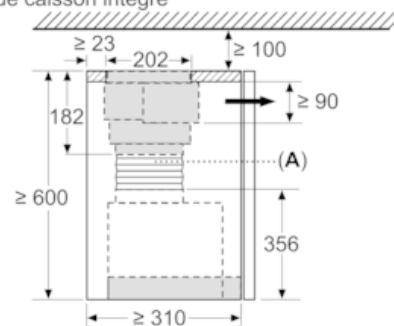

(A) Tuyau flexible

Montage du groupe filtrant avec module Clean Air

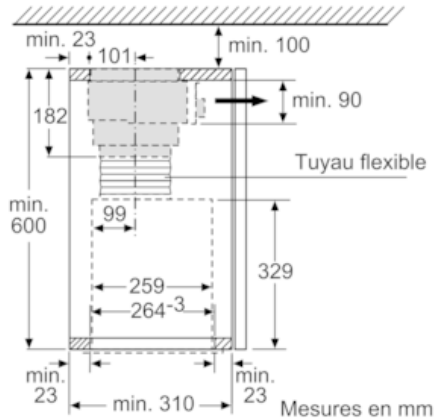

Mesures en mm

Mesures en mm  
Montage du module Clean Air avec capot de caisson intégré

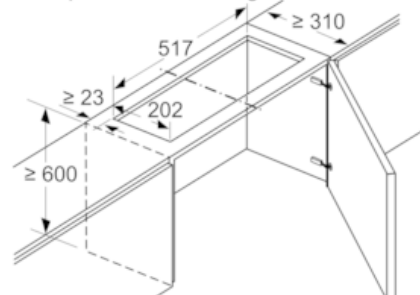

Utilisation du module Clean Air impossible avec les éléments dotés d'une traverse transversale (portes relevables).