

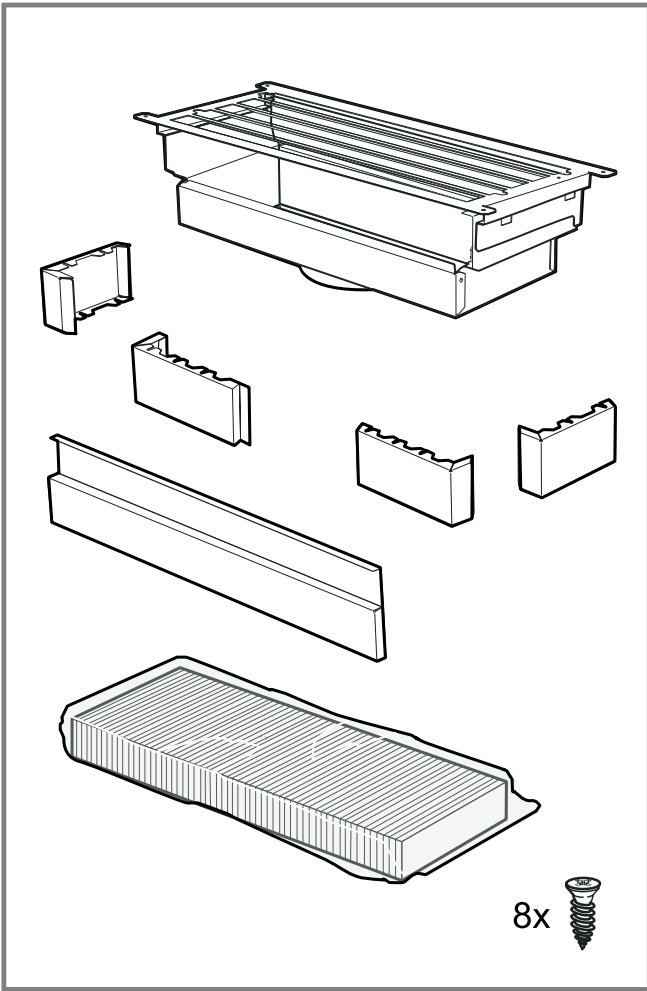

de	Montageanleitung	ro	Instrucțiuni de instalare
en	Installation instructions	hu	Telepítési útmutató
fr	Notice d'installation	sl	Navodila za montažo
nl	Installatie-instructies	cs	Pokyny k instalaci
it	Istruzioni d'installazione	sk	Pokyny na inštaláciu
es	Instrucciones de montaje	hr	Upute za instalaciju
pt	Instruções de instalação	bg	Инструкции за монтаж
sv	Installationsanvisningar	sr	Uputstva za montažu
no	Installasjonsveiledning	uk	Інструкція з монтажу
fi	Asennusohjeet	uz	O'rnatish bo'yicha yo'riqnomalar
da	Installationsvejledning	mk	Упатства за инсталирање
el	Οδηγίες εγκατάστασης	kk	Орнату нұсқаулықтар
tr	Kurulum talimatları	id	Petunjuk pemasangan
ru	Инструкция по установке	ka	ინსტალაციის ინსტრუქციები
et	Paigaldusjuhised	az	Quraşdırma təlimatları
lt	Įrengimo instrukcijos	sq	Udhëzimet e instalimit
lv	Uzstādīšanas instrukcijas		
pl	Instrukcje montażu		





1

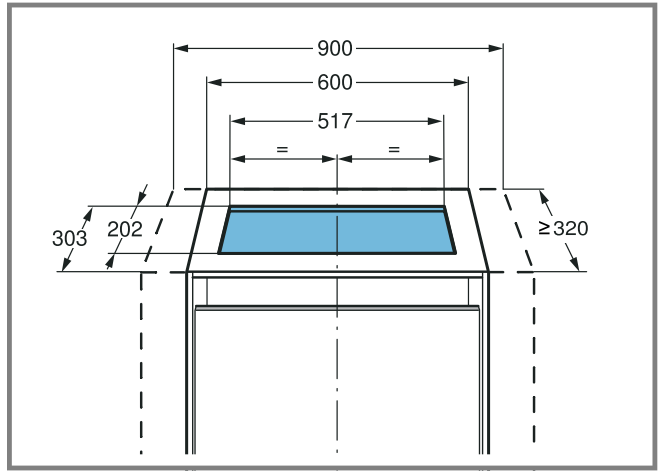

2

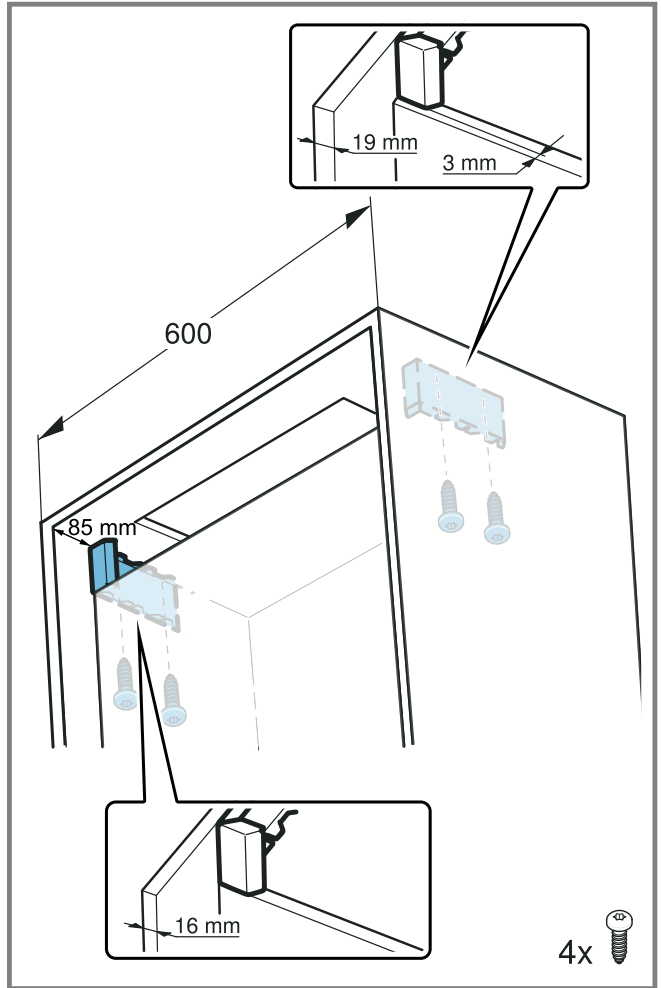

3

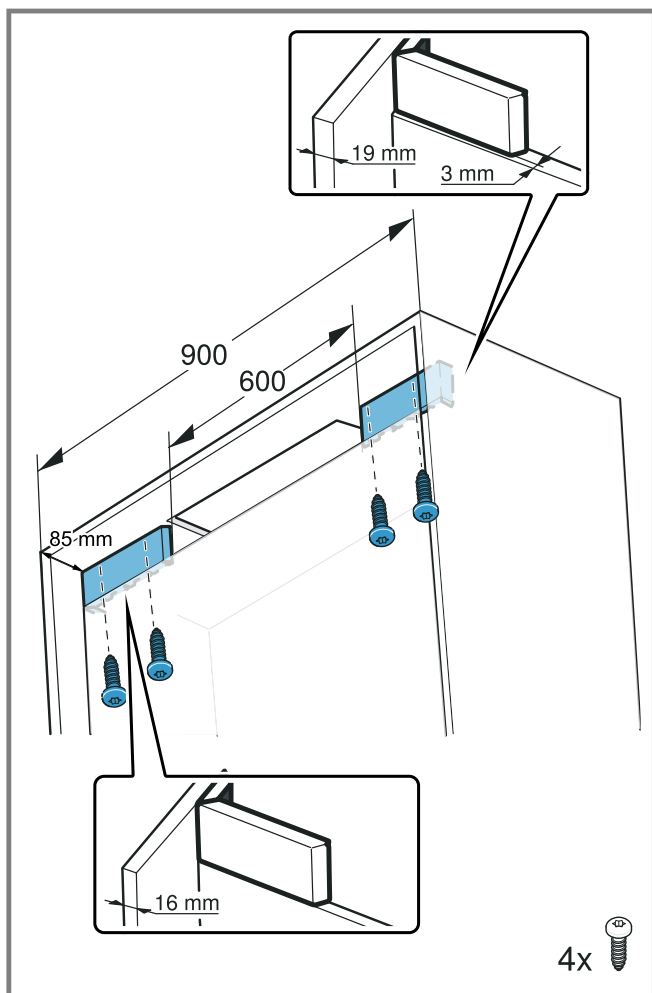

4

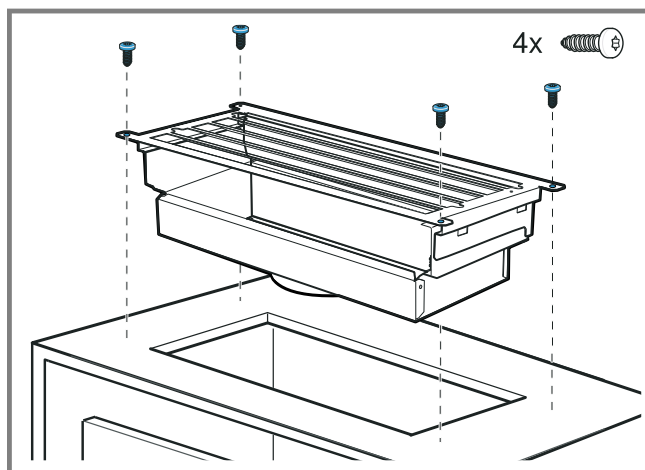

5

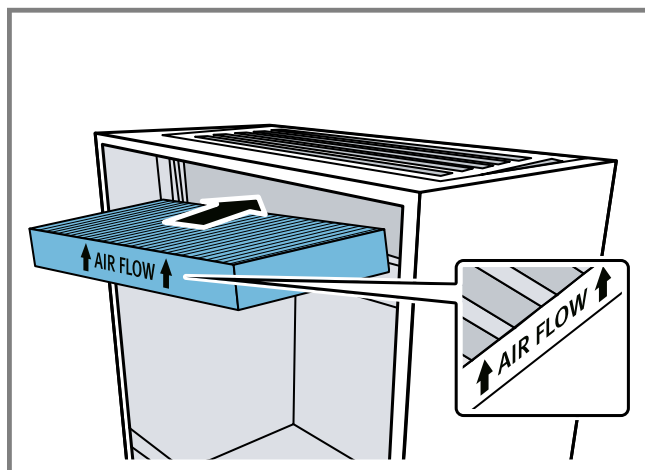

6

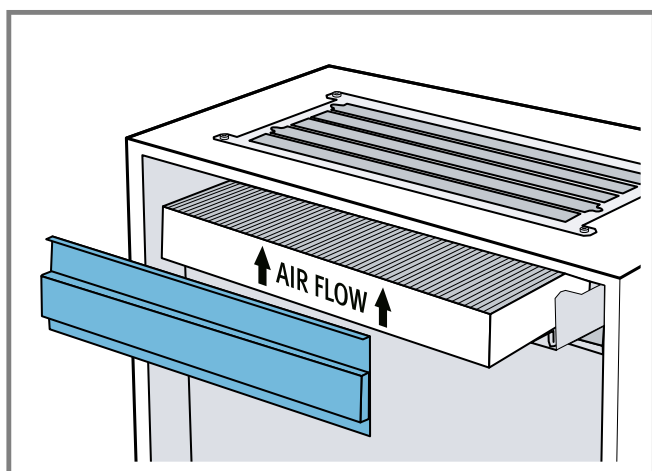

7

de

Allgemeine Hinweise

- Lesen Sie diese Anleitung sorgfältig.
- Bewahren Sie die Anleitung sowie die Produktinformationen für einen späteren Gebrauch oder Nachbesitzer auf.
- Nur bei fachgerechtem Einbau entsprechend der Montageanleitung ist die Sicherheit beim Gebrauch gewährleistet. Der Installateur ist für das einwandfreie Funktionieren am Aufstellungsort verantwortlich.

- Diese Anleitung richtet sich an den Monteur des Sonderzubehörs.
- Nur eine konzessionierte Fachkraft darf das Gerät anschließen.
- Vor der Durchführung jeglicher Arbeiten die Stromzufuhr abstellen.

Sichere Montage

Beachten Sie die Sicherheitshinweise bei der Montage des Sonderzubehörs.

WARNUNG – Verletzungsgefahr!

Bauteile innerhalb des Geräts können scharfkantig sein.

- ▶ Schutzhandschuhe tragen.

Ist das Gerät nicht ordnungsgemäß befestigt, kann es herabfallen.

- ▶ Alle Befestigungselemente müssen fest und sicher montiert werden.

⚠️ WARNUNG – Gefahr durch Magnetismus!

Das Gerät enthält Permanentmagnete. Diese können elektronische Implantate, z. B. Herzschrittmacher oder Insulinpumpen beeinflussen.

- ▶ Personen mit elektronischen Implantaten müssen 10 cm Mindestabstand zum Gerät einhalten.

⚠️ WARNUNG – Stromschlaggefahr!

Scharfkantige Bauteile innerhalb des Geräts können das Anschlusskabel beschädigen.

- ▶ Das Anschlusskabel nicht knicken oder einklemmen.

⚠️ WARNUNG – Erstickungsgefahr!

Kinder können sich Verpackungsmaterial über den Kopf ziehen oder sich darin einwickeln und ersticken.

- ▶ Verpackungsmaterial von Kindern fernhalten.
- ▶ Kinder nicht mit Verpackungsmaterial spielen lassen.

Lieferumfang

Prüfen Sie nach dem Auspacken alle Teile auf Transportschäden und die Vollständigkeit der Lieferung.

→ Abb. 1

Umluftmodul montieren

1. Einen Ausschnitt in der Decke des Oberschranks herstellen.
→ Abb. 2
2. **Hinweis:** Bei einer Wanddicke von 19 mm, die Befestigungswinkel um 3 mm nach hinten versetzen.
Die Befestigungswinkel an der Schrankdecke festschrauben.
→ Abb. 3, → Abb. 4
3. **Hinweis:** Das Umluftmodul beim Festschrauben an die Vorderkante des Ausschnitts drücken.
Das Umluftmodul einsetzen und festschrauben.
→ Abb. 5
4. Den Geruchsfilter aus der Folie nehmen und in das Umluftmodul einsetzen.
→ Abb. 6
5. **Hinweis:** Beim Einsetzen der Blende darauf achten, dass sie durch die Magnete sicher gehalten wird.
Die Blende einsetzen.
→ Abb. 7

en

⚠️ General information

- Read this instruction manual carefully.
- Keep the instruction manual and the product information safe for future reference or for the next owner.
- The appliance can only be used safely if it is correctly installed according to the safety instructions. The installer is responsible for ensuring that the appliance works perfectly at its installation location.
- This instruction manual is intended for the installer of the optional accessory.
- Only a licensed expert may connect the appliance.

4

- Switch off the power supply before carrying out any work.

Safe installation

Observe the safety instructions when installing the optional accessory.

⚠️ WARNUNG – Risk of injury!

Components inside the appliance may have sharp edges.

- ▶ Wear protective gloves.

The appliance may fall down if it has not been properly fastened in place.

- ▶ All fastening components must be fixed firmly and securely in place.

⚠️ WARNUNG – Danger: Magnetism!

The appliance contains permanent magnets. These may affect electronic implants, e.g. heart pacemakers or insulin pumps.

- ▶ Persons with electronic implants must stay at least 10 cm away from the appliance.

⚠️ WARNUNG – Risk of electric shock!

Sharp-edged components inside the appliance may damage the connecting cable.

- ▶ Do not kink or trap the connecting cable.

⚠️ WARNUNG – Risk of suffocation!

Children may put packaging material over their heads or wrap themselves up in it and suffocate.

- ▶ Keep packaging material away from children.
- ▶ Do not let children play with packaging material.

Scope of delivery

After unpacking all parts, check for any damage in transit and completeness of the delivery.

→ Fig. 1

Fitting the air recirculation module

1. Make a cut-out in the top of the wall cabinet.
→ Fig. 2
2. **Note:** If the walls are 19 mm thick, the mounting brackets must be moved back by 3 mm.
Screw the mounting brackets onto the top of the cabinet.
→ Fig. 3, → Fig. 4
3. **Note:** Push the air circulation module against the front edge of the cut-out when screwing it in place.
Insert the air circulation module and screw it in place.
→ Fig. 5
4. Remove the odour filter from the foil and insert it into the air recirculation module.
→ Fig. 6
5. **Note:** When fitting the panel, ensure that it is held firmly in place by the magnets.
Insert the panel.
→ Fig. 7

fr

⚠️ Indications générales

- Lisez attentivement cette notice.
- Conservez la notice ainsi que les informations produit en vue d'une réutilisation ultérieure ou pour un futur nouveau propriétaire.
- La sécurité d'utilisation est garantie uniquement en cas d'installation correcte et conforme aux instructions de montage. Le

monteur est responsable du fonctionnement correct sur le lieu où l'appareil est installé.

- Cette notice s'adresse au monteur de l'accessoire spécial.
- Seul un spécialiste agréé est autorisé à brancher l'appareil.
- Avant toute intervention sur l'appareil, coupez l'alimentation électrique.

Installation en toute sécurité

Respectez les consignes de sécurité lors de l'installation de l'accessoire spécial.

AVERTISSEMENT – Risque de blessure!

Des pièces à l'intérieur de l'appareil peuvent présenter des arêtes vives.

- ▶ Portez des gants de protection.

Si l'appareil n'est pas correctement fixé, il risque de tomber.

- ▶ Tous les éléments de fixation doivent être montés solidement et de façon sûre.

AVERTISSEMENT – Danger : magnétisme!

L'appareil contient des aimants permanents. Ceux-ci peuvent influencer sur des implants électroniques, par exemple des stimulateurs cardiaques ou des pompes à insuline.

- ▶ Les personnes portant un implant électronique doivent donc respecter une distance minimum de 10 cm avec l'appareil.

AVERTISSEMENT – Risque d'électrocution!

Les composants à arêtes vives à l'intérieur de l'appareil peuvent endommager le câble de raccordement.

- ▶ Ne pincez pas et ne coincez pas le câble de raccordement.

AVERTISSEMENT – Risque d'asphyxie!

Les enfants risquent de s'envelopper dans les matériaux d'emballage ou de les mettre sur la tête et de s'étouffer.

- ▶ Conserver les matériaux d'emballage hors de portée des enfants.
- ▶ Ne jamais laisser les enfants jouer avec les emballages.

Contenu de la livraison

Après avoir déballé le produit, inspectez toutes les pièces pour détecter d'éventuels dégâts dus au transport et pour vous assurer de l'intégralité de la livraison.

→ Fig. 1

Montage du module de recyclage de l'air

1. Réalisez une découpe dans le plafond du meuble haut.

→ Fig. 2

2. **Remarque** : Pour une épaisseur de paroi de 19 mm, les équerres de fixation doivent être déplacées vers l'arrière de 3 mm.

Vissez les équerres de fixation au plafond de l'armoire.

→ Fig. 3, → Fig. 4

3. **Remarque** : Lors du vissage, appuyez le module de recyclage de l'air contre le bord avant de la découpe.

Insérez le module de recyclage de l'air et vissez-le.

→ Fig. 5

4. Retirez le filtre anti-odeurs du film et insérez-le dans le module de recyclage de l'air.

→ Fig. 6

5. **Remarque** : Lorsque vous insérez le bandeau de commande, veillez à ce qu'il soit bien maintenu par les aimants.

Insérez le bandeau de commande.

→ Fig. 7

nl

Algemene aanwijzingen

- Lees deze gebruiksaanwijzing zorgvuldig door.
- Bewaar de gebruiksaanwijzing en de productinformatie voor later gebruik of voor volgende eigenaren.
- De veiligheid is alleen gewaarborgd bij een deskundige montage volgens de montagehandleiding. De installateur is verantwoordelijk voor een goede werking op de plaats van opstelling.
- Deze handleiding is bestemd voor de monteur van de speciale accessoires.
- Alleen een geautoriseerde vakman mag het apparaat aansluiten.
- Sluit voor aanvang van alle werkzaamheden altijd de stroomtoevoer af.

Veilige montage

Neem de veiligheidsvoorschriften bij de montage van de speciale accessoires in acht.

WAARSCHUWING – Kans op letsel!

Bepaalde onderdelen in het toestel kunnen scherpe randen hebben.

- ▶ Draag veiligheidshandschoenen.

Is het toestel niet naar behoren bevestigd, dan kan het naar beneden vallen.

- ▶ Alle bevestigingsschroeven moeten vast worden gemonteerd.

WAARSCHUWING – Gevaar: magnetisme!

Het apparaat bevat permanente magneten. Deze kunnen elektronische implantaten, zoals pacemakers, of insulinepompen beïnvloeden.

- ▶ Personen met elektronische implantaten dienen minimaal een afstand van 10 cm tot het apparaat aan te houden.

WAARSCHUWING – Kans op elektrische schok!

Scherpe componenten binnen het apparaat kunnen de aansluitkabel beschadigen.

- ▶ De aansluitkabel niet knikken of inklemmen.

WAARSCHUWING – Kans op verstikking!

Kinderen kunnen verpakkingsmateriaal over het hoofd trekken en hierin verstrikt raken en stikken.

- ▶ Verpakkingsmateriaal uit de buurt van kinderen houden.
- ▶ Laat kinderen niet met verpakkingsmateriaal spelen.

Leveringsomvang

Controleer na het uitpakken alle onderdelen op transportschade en de volledigheid van de levering.

→ Fig. 1

Luchtcirculatiemodule monteren

1. Maak een uitsparing in het plafond van de bovenkast.
→ Fig. 2
2. **Opmerking:** Verschuif bij een wanddikte van 19 mm de bevestigingshoeken 3 mm naar achteren.
Schroef de bevestigingshoeken vast aan het plafond van de kast.
→ Fig. 3, → Fig. 4
3. **Opmerking:** Druk de luchtcirculatiemodule bij het vastschroeven tegen de voorkant van de uitsparing.
Plaats de luchtcirculatiemodule en schroef deze vast.
→ Fig. 5
4. Haal het geurfilter uit de folie en plaats deze in de luchtcirculatiemodule.
→ Fig. 6
5. **Opmerking:** Let er bij het plaatsen van de afscherming op, dat deze door de magneten goed wordt vastgehouden.
Plaats de afscherming.
→ Fig. 7

it



Avvertenze generali

- Leggere attentamente le presenti istruzioni.
- Conservare le istruzioni e le informazioni sul prodotto per il successivo utilizzo o per il futuro proprietario.
- La sicurezza di utilizzo è garantita solo per l'installazione secondo le regole di buona tecnica riportate nelle istruzioni di montaggio. L'installatore è responsabile del corretto funzionamento nel luogo di installazione.
- Queste istruzioni sono rivolte al tecnico addetto al montaggio dell'accessorio speciale.
- Il collegamento può essere eseguito esclusivamente da un tecnico specializzato autorizzato.
- Prima di eseguire qualsiasi lavoro, staccare l'alimentazione della corrente.

Montaggio sicuro

Osservare le avvertenze di sicurezza durante il montaggio dell'accessorio speciale.

AVVERTENZA – Pericolo di lesioni!

Alcuni componenti all'interno dell'apparecchio possono essere affilati.

- ▶ Indossare guanti protettivi.

Se l'apparecchio non viene fissato correttamente alla parete può cadere.

- ▶ Tutti gli elementi di fissaggio devono essere montati in modo saldo e sicuro.

AVVERTENZA – Pericolo: magnetismo!

L'apparecchio contiene magneti permanenti che possono interferire con gli impianti elettronici, quali ad es. pacemaker o pompe di insulina.

- ▶ I portatori di impianti elettronici devono mantenersi a una distanza minima di 10 cm dall'apparecchio.

AVVERTENZA – Pericolo di scosse elettriche!

Componenti a spigolo vivo all'interno dell'apparecchio possono danneggiare il cavo di collegamento.

- ▶ Non piegare o schiacciare il cavo di collegamento.

AVVERTENZA – Pericolo di soffocamento!

I bambini potrebbero mettersi in testa il materiale di imballaggio o avvolgersi nello stesso, rimanendo soffocati.

- ▶ Tenere lontano il materiale di imballaggio dai bambini.
- ▶ Vietare ai bambini di giocare con materiali d'imballaggio.

Contenuto della confezione

Dopo il disimballaggio controllare che tutti i componenti siano presenti e che non presentino danni dovuti al trasporto.

→ Fig. 1

Montaggio del modulo a ricircolo d'aria

1. Effettuare un taglio nella parete superiore del mobile a pensile.
→ Fig. 2
2. **Nota:** In caso di parete spessa 19 mm, spostare le squadrette di fissaggio indietro di 3 mm.
Avvitare le squadrette di fissaggio alla parete superiore del mobile.
→ Fig. 3, → Fig. 4
3. **Nota:** Nell'avvitarlo, premere il modulo a ricircolo sul bordo anteriore dell'apertura tagliata.
Inserire il modulo a ricircolo e serrarlo.
→ Fig. 5
4. Rimuovere il filtro antiodore dalla pellicola e inserirlo nel modulo a ricircolo d'aria.
→ Fig. 6
5. **Nota:** All'inserimento del pannello, assicurarsi che venga sostenuto in modo sicuro dai magneti.
Inserire il pannello.
→ Fig. 7

es



Advertencias de carácter general

- Leer atentamente estas instrucciones.
- Conservar las instrucciones y la información del producto para un uso posterior o para posibles compradores posteriores.
- Solamente un montaje profesional conforme a las instrucciones de montaje puede garantizar un uso seguro del aparato. El instalador es responsable del funcionamiento perfecto en el lugar de instalación.
- Estas instrucciones están dirigidas al instalador del accesorio opcional.
- Solo un profesional autorizado puede conectar el aparato.
- Desconectar la alimentación eléctrica antes de realizar cualquier tipo de trabajo.

Montaje seguro

Tener en cuenta los consejos y advertencias de seguridad especiales para el montaje del accesorio.

⚠️ ADVERTENCIA – Riesgo de lesiones!

Las piezas internas del aparato pueden tener bordes afilados.

- ▶ Llevar guantes de protección.

Si el aparato no está fijado correctamente, puede caerse.

- ▶ Todos los elementos de fijación deben montarse debidamente.

⚠️ ADVERTENCIA – Peligro: magnetismo!

El aparato contiene imanes permanentes. Estos pueden repercutir en el correcto funcionamiento de implantes electrónicos, como marcapasos o bombas de insulina.

- ▶ Las personas con implantes electrónicos deberán mantener una distancia mínima de 10 cm respecto al aparato.

⚠️ ADVERTENCIA – Riesgo de descarga eléctrica!

Las piezas internas del aparato que presentan bordes afilados pueden dañar el cable de conexión.

- ▶ No doblar ni aprisionar el cable de conexión.

⚠️ ADVERTENCIA – Riesgo de asfixia!

Los niños pueden ponerse el material de embalaje por encima de la cabeza, o bien enrollarse en él, y asfixiarse.

- ▶ Mantener el material de embalaje fuera del alcance de los niños.
- ▶ No permita que los niños jueguen con el embalaje.

Volumen de suministro

Al desembalar el aparato, comprobar que estén todas las piezas y que no presenten daños ocasionados durante el transporte.

→ Fig. 1

Montar el módulo de recirculación de aire

1. Crear un hueco en la cubierta del armario superior.

→ Fig. 2

2. **Nota:** Si las paredes tienen un grosor de 19 mm, desplazar las escuadras de fijación 3 mm hacia atrás.

Atornillar las escuadras de fijación en la cubierta del armario:

→ Fig. 3, → Fig. 4

3. **Nota:** Al atornillar el módulo de recirculación de aire, presionarlo contra el borde delantero del hueco.

Colocar y atornillar el módulo de recirculación de aire.

→ Fig. 5

4. Quitarle el film al filtro desodorizante y colocarlo en el módulo de recirculación de aire.

→ Fig. 6

5. **Nota:** Al colocar la moldura, prestar atención a que los imanes la sujeten con seguridad.

Insertar la moldura.

→ Fig. 7

- Sólo con una montagem especializada e em conformidade com as instruções de montagem, pode ser garantida a segurança durante a utilização. O instalador é responsável pelo funcionamento correto no local de montagem.
- Estas instruções destinam-se ao instalador do acessório especial.
- Apenas um técnico especializado e autorizado poderá ligar o aparelho.
- Desligue a alimentação de corrente antes de realizar qualquer trabalho.

Instalação segura

Respeite as indicações de segurança ao efetuar a montagem dos acessórios especiais.

⚠️ AVISO – Risco de ferimentos!

Os componentes interiores do aparelho podem ter arestas vivas.

- ▶ Use luvas de proteção.

O aparelho pode cair se não estiver corretamente fixado à parede.

- ▶ Todos os elementos de fixação têm de ser montados de forma fixa e segura.

⚠️ AVISO – Perigo: magnetismo!

O aparelho inclui imanes permanentes. Estes podem afetar implantes eletrónicos, p. ex., pacemakers ou bombas de insulina.

- ▶ Os portadores de implantes eletrónicos devem manter uma distância mínima de 10 cm em relação ao aparelho.

⚠️ AVISO – Risco de choque elétrico!

Componentes pontiagudos dentro do aparelho podem danificar o cabo de ligação.

- ▶ Não dobre nem entale o cabo de ligação.

⚠️ AVISO – Risco de asfixia!

As crianças podem colocar o material de embalagem sobre a cabeça ou enrolar-se no mesmo e sufocar.

- ▶ Manter o material de embalagem fora do alcance das crianças.
- ▶ Não permitir que as crianças brinquem com o material de embalagem.

Âmbito de fornecimento

Depois de desembalar o aparelho, há que verificar todas as peças quanto a danos de transporte e se o material fornecido está completo.

→ Fig. 1

Montar o módulo de recirculação do ar

1. Criar um nicho no teto do armário superior.

→ Fig. 2

2. **Nota:** Com uma espessura de parede de 19 mm, deslocar os cotovelos de fixação 3 mm para trás.

Aparafusar os cotovelos de fixação ao teto do armário.

→ Fig. 3, → Fig. 4

3. **Nota:** Ao aparafusar, pressionar o módulo de recirculação do ar contra a aresta frontal do nicho.

Inserir e aparafusar o módulo de recirculação do ar.

→ Fig. 5

4. Retirar o filtro de odores da película e inseri-lo no módulo de recirculação do ar.

→ Fig. 6

pt

⚠️ Indicações gerais

- Leia atentamente este manual.
- Guarde estas instruções e as informações sobre o produto para posterior utilização ou para entregar a futuros proprietários.

5. **Nota:** Ao colocar a aba certificar-se de que fica bem segura pelos ímanes.

Colocar a aba.
→ Fig. 7

SV

Allmänna anvisningar

- Läs igenom anvisningen noga.
- Förvara bruksanvisningen och produktinformationen för senare användning eller till nästa ägare.
- Säker användning av enheten kräver fackmässig montering enligt monteringsanvisningen. Installatören ansvarar för en felfri funktion på uppställningsplatsen.
- Anvisningen riktar sig till den som monterar extratillbehöret.
- Det är bara behörig elektriker som får ansluta enheten.
- Slå alltid av elen innan du utför sådana arbeten.

Säker montering

Följ säkerhetsanvisningarna vid montering av extratillbehöret.

VARNING! – Risk för personskador!

En del komponenter inuti enheten har vassa kanter.

- ▶ Använd alltid skyddshandskar.

Enheten kan falla ned om den inte är ordentligt fastsatt.

- ▶ Alla fästkomponenter måste monteras stadigt och säkert.

VARNING! – Fara! Magnetism!

Enheten innehåller permanentmagneter. De kan påverka elektroniska implantat som t.ex. pacemakrar och insulinpumpar.

- ▶ Personer med elektroniska implantat måste hålla 10 cm:s minimiavstånd till enheten.

VARNING! – Risk för elstöt!

Vassa komponenter inuti enheten kan skada sladden.

- ▶ Se till så att sladden inte blir vikt eller klämd.

VARNING! – Kvävningsrisk!

Barn kan dra förpackningsmaterial över huvudet eller trassla in sig i det och kvävas.

- ▶ Låt inte barn komma i närheten av förpackningsmaterial.
- ▶ Låt inte barn leka med förpackningsmaterialet.

Medföljande tillbehör

Kontrollera efter upppackningen att inga delar är transportskadade och att leveransen är komplett.

→ Fig. 1

Montera cirkulationsluftmodulen

1. Gör urtag ovanpå överskapet.
→ Fig. 2
2. **Notera:** Du måste flytta bak fästvinkeln 3 mm vid 19 mm-väggjocklek.
Skruva fast fästvinkeln i stomtaket.
→ Fig. 3, → Fig. 4
3. **Notera:** Tryck cirkulationsluftmodulen mot urtagets framkant när du skruvar fast.
Sätt i och skruva fast cirkulationsluftmodulen.
→ Fig. 5

4. Ta ut osfiltret ur folien och sätt det i cirkulationsluftmodulen.

→ Fig. 6

5. **Notera:** Se till så att magneterna håller panelen säker när du sätter på den.

Sätt på panelen.

→ Fig. 7

no

Generelle merknader

- Les nøye gjennom denne veiledningen.
- Oppbevar veiledningen og produktinformasjonen for senere bruk eller for en senere eier.
- Sikkerheten under bruken er kun garantert dersom monteringen foretas forskriftsmessig i henhold til monteringsanvisningen. Installatøren er ansvarlig for at apparatet fungerer som det skal på oppstillingsstedet.
- Denne veiledningen er beregnet på monteren av spesialtilbehøret.
- Apparatet skal kun installeres av autoriserte fagfolk.
- Slå alltid av strømtilførselen før det skal gjennomføres arbeider.

Sikker montering

Følg sikkerhetsanvisningene ved montering av spesialtilbehør.

ADVARSEL – Fare for personskade!

Komponenter inni apparatet kan ha skarpe kanter.

- ▶ Bruk vernehansker.

Hvis apparatet ikke er festet forsvarlig, kan det falle ned.

- ▶ Alle festelementer må være fast og sikkert montert.

ADVARSEL – Fare: magnetisme!

Apparatet inneholder permanentmagneter. Disse kan påvirke elektroniske implantater, f.eks. pacemakere eller insulinpumper.

- ▶ Personer med elektroniske implantater må holde en minsteavstand på 10 cm til apparatet.

ADVARSEL – Fare for elektrisk støt!

Inne i apparatet er det komponenter med skarpe kanter som kan skade tilkoblingsledningen.

- ▶ Strømkabelen må ikke knekkes eller komme i klem.

ADVARSEL – Kvelningsfare!

Barn kan få emballasjen over hodet eller vikle seg inn i den og kveles.

- ▶ Hold emballasjen borte fra barn.
- ▶ Barn må ikke få leke med emballasjen.

Leveringsinnhold

Etter fjerning av emballasjen må du kontrollere alle delene med henblikk på transportskader og forvisse deg om at ingen deler mangler.

→ Fig. 1

Montere sirkulasjonsmodul

1. Lag en utskjæring i takplaten til overskapet.
→ Fig. 2

- 2. Merk:** Ved en veggtykkelse på 19 mm må festevinklene flyttes 3 mm lengre bak.
Skrue fast festevinklene i taket på skapet.
→ Fig. 3, → Fig. 4
- 3. Merk:** Skyv sirkulasjonsmodulen mot forkanten av utskjæringen når den skal skrues fast.
Sett inn sirkulasjonsmodulen og skru fast.
→ Fig. 5
- 4.** Ta luftfilteret ut av folien og sett det inn i sirkulasjonsmodulen.
→ Fig. 6
- 5. Merk:** Når du setter inn dekselet, må du passe på at det holdes godt på plass av magnetene.
Sett inn dekselet.
→ Fig. 7

fi

Yleisiä ohjeita

- Lue tämä ohje huolellisesti.
- Säilytä ohjeet ja tuotetiedot myöhempää käyttötarvetta tai mahdollista uutta omistajaa varten.
- Turvallinen käyttö on taattu vain, kun asennus tehdään ammattitaitoisesti asennusohjeita noudattaen. Asentaja vastaa moitteettomasta toiminnasta laitteen asennuspaikassa.
- Tämä ohje on tarkoitettu erikoisvarusteen asentajalle.
- Laitteen saa liittää vain ammattilainen, jolla on asianmukaiset asennusoikeudet.
- Kytke aina ennen työn aloittamista virransaanti pois päältä.

Turvallinen asennus

Noudata turvallisuusohjeita lisävarustetta asennettaessa.

VAROITUS – Loukkaantumiswaara!

Laitteen sisäpuolella olevat rakenneosat voivat olla teräväreunaiset.

- ▶ Käytä suojakäsineitä.

Jos laitetta ei ole kiinnitetty asianmukaisesti, se voi pudota.

- ▶ Kaikki kiinnityselementit pitää kiinnittää kunnolla ja varmasti.

VAROITUS – Vaara: Magnetismi!

Laitte sisältää kestmagneetteja. Ne voivat vaikuttaa elektronisiin implanteihin, esimerkiksi sydämentahdistimiin tai insuliinipumppuihin.

- ▶ Elektronisten implanttien käyttäjien on pysyttävä vähintään 10 cm:n päässä laitteesta.

VAROITUS – Sähköiskun vaara!

Laitteen sisällä olevat teräväreunaiset rakenneosat voivat vaurioittaa liitäntäjohtoa.

- ▶ Älä taita liitäntäjohtoa tai jätä sitä puristuksiin.

VAROITUS – Tukehtumisvaara!

Lapset saattavat leikkiessään esim. vetää pakkausmateriaaleja päähänsä tai kääriytyä niihin ja tukehtua.

- ▶ Pidä pakkausmateriaali poissa lasten ulottuvilta.
- ▶ Älä anna lasten leikkiä pakkausmateriaalilla.

Toimitussisältö

Kun olet poistanut kaikki osat pakkauksesta, tarkista ettei niissä ole kuljetusvaurioita ja että kaikki osat ovat mukana.

→ Kuva 1

Kiertoilmamoduulin asennus

1. Tee yläkaapin kattoon aukko.
→ Kuva 2
2. **Huomautus:** Jos seinän vahvuus on 19 mm, siirrä kiinnityskulmia 3 mm taaksepäin.
Kiinnitä kiinnityskulmat ruuveilla kaapin kattoon.
→ Kuva 3, → Kuva 4
3. **Huomautus:** Kun kiinnität ruuvit, paina kiertoilmamoduuli aukon etureunaa vasten.
Aseta kiertoilmamoduuli paikalleen ja kiinnitä ruuveilla.
→ Kuva 5
4. Poista hajusuodatin pakkauksesta ja aseta se kiertoilmamoduuliin.
→ Kuva 6
5. **Huomautus:** Kun asetat etulevyn paikalleen varmista, että magneetit pitävät sen turvallisesti paikallaan.
Aseta etulevy paikalleen.
→ Kuva 7

da

Generelle henvisninger

- Læs denne vejledning omhyggeligt igennem.
- Opbevar vejledningen og produktinformationerne til senere brug, og giv dem videre til en senere ejer.
- Sikkerheden under brugen er kun sikret, hvis apparatet er blevet monteret korrekt iht. montagevejledningen. Installatøren har ansvaret for, at apparatet fungerer fejlfrit på opstillingsstedet.
- Denne vejledning henvender sig til montøren af det ekstra tilbehør.
- Tilslutningen af apparatet må kun udføres af en autoriseret fagmand.
- Strømtilførslen skal afbrydes, før der udføres nogen form for arbejde på apparatet.

Sikker montage

Overhold sikkerhedsanvisningerne ved montagen af det ekstra tilbehør.

ADVARSEL – Fare for tilskadekomst!

Komponenterne indvendig i apparatet kan have skarpe kanter.

- ▶ Brug beskyttelseshandsker.

Hvis apparatet ikke er korrekt fastgjort, kan det falde ned.

- ▶ Alle befæstigelseselementer skal være monteret fast og sikkert.

ADVARSEL – Fare: Magnetisme!

Apparatet indeholder permanente magneter. De kan påvirke elektroniske implantater, f.eks. pacemakere eller insulinpumper.

- ▶ Personer med elektroniske implantater skal overholde en minimumafstand på 10 cm til apparatet.

⚠ ADVARSEL – Fare for elektrisk stød!

Skarpkantede komponenter inde i apparatet kan beskadige tilslutningskablet.

- ▶ Tilslutningskablet må ikke knækkes eller komme i klemme.

⚠ ADVARSEL – Fare for kvælning!

Børn kan trække emballagemateriale over hovedet eller vikle sig ind i det og blive kvælt.

- ▶ Opbevar emballagematerialet utilgængeligt for børn.
- ▶ Lad ikke børn lege med emballagemateriale.

Leveringsomfang

Kontrollér alle dele for transportskader efter udpakningen, og om leveringen indeholder alle dele.

→ Fig. 1

Montage af recirkulationsmodul

1. Lav en udskæring i overskabets topplade.
→ Fig. 2
2. **Bemærk:** Ved en vægtykkelse på 19 mm skal vinkelbeslagene flyttes ca. 3 mm bagud.
Skrue vinkelbeslagene fast i skabets topplade.
→ Fig. 3, → Fig. 4
3. **Bemærk:** Tryk recirkulationsmodul frem mod udskæringens forkant, mens det skrues fast.
Sæt recirkulationsmodul ind, og skru det fast.
→ Fig. 5
4. Tag lugtfilteret ud af folien, og sæt det ind i recirkulationsmodul.
→ Fig. 6
5. **Bemærk:** Vær opmærksom på under påsætningen af panelet, at det holdes sikkert på plads af magneterne.
Sæt panelet på.
→ Fig. 7

el

⚠ Γενικές υποδείξεις

- Διαβάστε προσεκτικά αυτές τις οδηγίες.
- Φυλάξτε τις οδηγίες καθώς και τις πληροφορίες προϊόντος για μετέπειτα χρήση ή για τον επόμενο κάτοχο της συσκευής.
- Μόνο με τη σωστή τοποθέτηση σύμφωνα με τις οδηγίες τοποθέτησης διασφαλίζεται η ασφάλεια κατά τη χρήση. Ο εγκαταστάτης είναι υπεύθυνος για την άψογη λειτουργία στη θέση τοποθέτησης.
- Αυτές οι οδηγίες απευθύνονται στον εγκαταστάτη του ειδικού εξαρτήματος.
- Μόνο ένας αδειούχος τεχνικός επιτρέπεται να συνδέσει τη συσκευή.
- Πριν την πραγματοποίηση οποιασδήποτε εργασίας, διακόψτε την παροχή ρεύματος.

Ασφαλής συναρμολόγηση

Προσέχετε τις υποδείξεις ασφαλείας κατά τη συναρμολόγηση του ειδικού εξαρτήματος.

⚠ ΠΡΟΕΙΔΟΠΟΙΗΣΗ – Κίνδυνος τραυματισμού!

Τα εξαρτήματα στο εσωτερικό της συσκευής μπορεί να είναι κοφτερά.

- ▶ Φοράτε προστατευτικά γάντια.

Εάν η συσκευή δεν είναι σωστά στερεωμένη μπορεί να πέσει.

- ▶ Όλα τα στοιχεία στερέωσης πρέπει να συναρμολογηθούν καλά και σίγουρα.

⚠ ΠΡΟΕΙΔΟΠΟΙΗΣΗ – Κίνδυνος: Μαγνητισμός!

Η συσκευή περιέχει μόνιμους μαγνήτες. Αυτοί μπορεί να επηρεάσουν αρνητικά τα ηλεκτρονικά στοιχεία εμφύτευσης, π.χ. βηματοδότες καρδιάς ή αντλίες ινσουλίνης.

- ▶ Οι φορείς ηλεκτρονικών στοιχείων εμφύτευσης πρέπει να τηρούν μια ελάχιστη απόσταση 10 cm από τη συσκευή.

⚠ ΠΡΟΕΙΔΟΠΟΙΗΣΗ – Κίνδυνος ηλεκτροπληξίας!

Κοφτερά εξαρτήματα στο εσωτερικό της συσκευής μπορεί να προξενήσουν ζημιά στο καλώδιο σύνδεσης.

- ▶ Μην τσακίζετε ή μη μαγκώνετε το καλώδιο σύνδεσης.

⚠ ΠΡΟΕΙΔΟΠΟΙΗΣΗ – Κίνδυνος ασφυξίας!

Τα παιδιά μπορεί να περάσουν τα υλικά της συσκευασίας πάνω από το κεφάλι ή να τυλιχτούν σ' αυτά και να πάθουν ασφυξία.

- ▶ Κρατάτε τα υλικά συσκευασίας μακριά από τα παιδιά.
- ▶ Μην αφήνετε τα παιδιά να παίζουν με τα υλικά συσκευασίας.

Υλικά παράδοσης

Μετά το ξεπακετάρισμα ελέγξτε όλα τα μέρη για ενδεχόμενες ζημιές μεταφοράς καθώς και για την πληρότητα της παράδοσης.

→ Εικ. 1

Συναρμολόγηση της μονάδας ανακυκλοφορίας αέρα

1. Κατασκευάστε ένα άνοιγμα στην οροφή του επάνω ντουλαπιού.
→ Εικ. 2
2. **Σημείωση:** Σε περίπτωση ενός πάχους τοιχώματος από 19 mm, μετατοπίστε τις γωνίες στερέωσης κατά 3 mm προς τα πίσω.
Βιδώστε σταθερά τις γωνίες στερέωσης στην οροφή του ντουλαπιού.
→ Εικ. 3, → Εικ. 4
3. **Σημείωση:** Κατά το βίδωμα πιέστε τη μονάδα ανακυκλοφορίας του αέρα στην μπροστινή ακμή του ανοίγματος.
Τοποθετήστε και βιδώστε σταθερά τη μονάδα ανακυκλοφορίας του αέρα.
→ Εικ. 5
4. Αφαιρέστε το φίλτρο οσμών από τη μεμβράνη και τοποθετήστε το στη μονάδα ανακυκλοφορίας αέρα.
→ Εικ. 6
5. **Σημείωση:** Προσέξτε κατά την τοποθέτηση του καλύμματος, να συγκρατείται με ασφάλεια από τους μαγνήτες.
Τοποθετήστε το κάλυμμα.
→ Εικ. 7

tr

⚠ Genel uyarılar

- Bu kılavuzu dikkatlice okuyunuz.
- Kılavuzu ve ürün bilgilerinizi, ileride kullanmak için veya cihazın muhtemel bir sonraki sahibi için saklayın.

Общие указания

- Sadece montaj kılavuzuna göre yapılmış uzmanca bir kurma sayesinde, kullanım güvenliği garanti edilmiş olur. Yerleşim yerinde cihazın sorunsuz çalışmasından montaj yapan sorumludur.
- Bu kılavuz özel aksesuarın montajını yapan kişiye yöneliktir.
- Sadece eğitimli bir uzman bu cihazın bağlantısını gerçekleştirebilir.
- Tüm çalışmalara başlamadan önce akım beslemesi kesilmelidir.

Emniyetli montaj

Özel aksesuarın montajı sırasında güvenlik ile ilgili uyarıları dikkate alın.

⚠ UYARI – Yaralanma tehlikesi!

Cihaz içindeki parçalar keskin kenarlı olabilir.

- ▶ Koryucu eldiven kullanınız.

Cihaz gerektiği gibi sabitlenmezse düşebilir.

- ▶ Tüm sabitleme elemanları sıkılmış ve güvenli bir şekilde monte edilmiş olmalıdır.

⚠ UYARI – Tehlike: Manyetizma!

Cihazda kalıcı mıknatıslar vardır. Bu mıknatıslar elektronik implantları, örneğin kalp pillerini veya insülin pompalarını etkileyebilir.

- ▶ Elektronik implant bulunan kişiler cihazla en az 10 cm mesafeyi korumalıdır.

⚠ UYARI – Elektrik çarpması tehlikesi!

Cihazın içindeki keskin kenarlı parçalar bağlantı kablosuna zarar verebilir.

- ▶ Bağlantı kablosu katlanmamalı veya sıkıştırılmamalıdır.

⚠ UYARI – Boğulma tehlikesi!

Çocuklar ambalaj malzemelerini başlarının üzerine geçirebilir ve ambalaj malzemesine dolanarak boğulabilir.

- ▶ Ambalaj malzemesini çocuklardan uzak tutun.
- ▶ Çocukların ambalaj malzemeleri ile oynamasına izin vermeyin.

Teslimat kapsamı

Ambalajından çıkardıktan sonra tüm parçalarda nakliyeden kaynaklanan hasarlar olup olmadığını ve parçaların eksiksiz olup olmadığını kontrol edin.

→ Şek. 1

Hava sirkülasyon modülünün monte edilmesi

1. Üst dolap tavanında bir kesit oluşturulmalıdır. → Şek. 2

2. **Not:** 19 mm duvar kalınlığında sabitleme köşebentleri 3 mm arkaya kaydırılmalıdır.

Sabitleme köşebendi dolap tavanına vidayla sabitleyilmelidir.

→ Şek. 3, → Şek. 4

3. **Not:** Havalandırma modülü vidalama sırasında kesitin ön kenarına bastırılmalıdır.

Havalandırma modülü yerleştirilmeli ve sıkıca vidalanmalıdır.

→ Şek. 5

4. Koku filtresi folyosundan çıkarılmalı ve hava sirkülasyon modülüne yerleştirilmelidir.

→ Şek. 6

5. **Not:** Paneli yerleştirirken mıknatısların paneli güvenli biçimde tutmasına dikkat edilmelidir.

Kumanda paneli yerleştirilmelidir.

→ Şek. 7

- Внимательно ознакомьтесь с данным руководством.
- Сохраните инструкцию и информацию об изделии для дальнейшего использования или для передачи следующему владельцу.
- Безопасность эксплуатации гарантируется только при квалифицированной установке с соблюдением инструкции по монтажу. За правильность установки ответственность несёт установщик.
- Это руководство предназначено для установщиков специальных принадлежностей.
- Только квалифицированный специалист может выполнить подключение прибора.
- Перед проведением любых работ отключите подачу электроэнергии.

Безопасность при монтаже

Соблюдайте эти указания по технике безопасности при установке специальных принадлежностей.

⚠ ПРЕДУПРЕЖДЕНИЕ – Опасность травмирования!

Некоторые детали внутри прибора имеют острые кромки.

- ▶ Используйте защитные перчатки.

Если прибор не зафиксирован надлежащим образом, он может упасть.

- ▶ Все узлы крепления должны быть надёжно установлены.

⚠ ПРЕДУПРЕЖДЕНИЕ – Опасность: магнетизм!

Прибор содержит постоянные магниты. Они могут воздействовать на электронные медицинские трансплантаты, например, кардиостимуляторы или инсулиновые помпы.

- ▶ Лицам с электронными трансплантатами запрещается приближаться к прибору ближе, чем на 10 см.

⚠ ПРЕДУПРЕЖДЕНИЕ – Опасность поражения электрическим током!

Детали внутри прибора, имеющие острые края, могут повредить сетевой кабель.

- ▶ Проследите, чтобы сетевой кабель не был зажат и не перегибался.

⚠ ПРЕДУПРЕЖДЕНИЕ – Опасность удушья!

Дети могут завернуться в упаковочный материал или надеть его себе на голову и задохнуться.

- ▶ Не подпускайте детей к упаковочному материалу.
- ▶ Не позволяйте детям играть с упаковочным материалом.

Комплект поставки

После распаковки проверьте все детали на отсутствие транспортных повреждений, а также комплектность поставки.

→ Рис. 1

Установка циркуляционного модуля

1. Сделайте вырез в верхней панели навесного шкафа. → Рис. 2

2. **Заметка:** При толщине стенок 19 мм монтажные уголки следует сдвинуть назад на 3 мм.

Закрепите монтажные уголки на панели шкафа.

→ Рис. 3, → Рис. 4

- 3. Zаметка:** Закрепляя циркуляционный модуль, прижмите его к переднему краю выреза.
Установите и прикрутите циркуляционный модуль.
→ Рис. 5
4. Извлеките поглотитель запахов из фольги и вставьте его в циркуляционный модуль.
→ Рис. 6
- 5. Заметка:** При установке панели следите за тем, чтобы она надежно удерживалась магнитами.
Установите панель.
→ Рис. 7

et

Üldised juhised

- Lugege juhend hoolikalt läbi.
- Hoidke juhend ja tooteinfo alles hili-semaks kasutamiseks või järgmistele omanikele.
- Turvaline kasutamine on tagatud ainult siis, kui paigaldamine toimub vastavalt paigaldusjuhendile. Paigaldatud seadme veatu töö eest vastutab paigaldaja.
- Käesolev juhend on ette nähtud eritarviku paigaldajale.
- Seadet tohib voluvõrguga ühendada ainult litsentseeritud elektrik.
- Enne mis tahes tööde teostamist lülitage vool välja.

Ohutu paigaldamine

Eritarviku paigaldamisel järgige ohutusnõudeid.

HOIATUS – Vigastusoht!

Seadme sisedetailid võivad olla teravate servadega.

- ▶ Kandke kaitsekindaid.

Seade, mis ei ole nõuetekohaselt kinnitatud, võib alla kukkuda.

- ▶ Kõik kinnitusdetailid peavad olema kindlalt ja ohutult paigaldatud.

HOIATUS – Oht: magnetism!

Seade sisaldab püsिमagnetideid. Need võivad mõjutada elektroonilisi implantaate, nt südamestimulaatoreid või insuliinipumpasid.

- ▶ Elektrooniliste implantaatidega isikud peavad hoiduma seadmest vähemalt 10 cm kaugusele.

HOIATUS – Elektrilöögi oht!

Seadme sisemuses olevad teravad osad võivad ühenduskaablit vigastada.

- ▶ Veenduge, et ühendusjuhe ei ole keerdus ega millegi vahele kinni kiilunud.

HOIATUS – Lämmisoht!

Lapsed võivad pakkematerjalid üle pea tõmmata või end sinna sisse kerida ja lämbuda.

- ▶ Hoidke pakkematerjalid lastest eemal.
- ▶ Ärge laske lastel pakkematerjaliga mängida.

Tarnekomplekt

Kontrollige pärast lahtipakkimist kõiki osi transpordikahjustuste ja tarne kompleksuse suhtes.

→ Joonis 1

Ringleva õhu mooduli paigaldamine

1. Tehke ülemise kapi lakke väljalõige.
→ Joonis 2

- 2. Märkus:** Kui seinapaksus on 19 mm, tuleb kinnituspultide paigaldada 3 mm võrra tahapoole.
Kruvige kinnituspultid kapi lae külge.
→ Joonis 3, → Joonis 4
- 3. Märkus:** Kinnitamisel suruge õhuringlusmoodulit vastu väljalõike esiserva.
Asetage kohale õhuringlusmoodul ja kinnitage kruvidega.
→ Joonis 5
4. Võtke lõhnafilter kilest välja ja paigaldage õhuringlusmoodulisse.
→ Joonis 6
- 5. Märkus:** Paneeli paigaldamisel veenduge, et magnetid seda kindlalt hoiaks.
Paigaldage paneel.
→ Joonis 7

It

Bendrosios nuorodos

- Atidžiai perskaitykite šią instrukciją.
- Išsaugokite instrukciją bei informaciją apie produktą. Jų gali prireikti vėliau, be to, galėsite ją perduoti naujam prietaiso šeiminkui.
- Saugus prietaiso naudojimas garantuojamas tik tuomet, jei prietaisas sumontuotas tinkamai, laikantis montavimo instrukcijos. Už neprikaištingą veikimą įrengimo vietoje atsako montuotojas.
- Ši instrukcija skirta specialiojo priedo montuotojui.
- Prietaisą prijungti gali tik licenciją turintis kvalifikuotas specialistas.
- Prieš atliekant bet kokius darbus reikia atjungti elektros srovės tiekimą.

Saugus montavimas

Montuodami specialųjį priedą laikykitės saugos nurodymų.

ĮSPĖJIMAS – Sužeidimų pavojus!

Prietaiso viduje esančios konstrukcinės dalys gali būti aštrios.

- ▶ Mūvėkite apsaugines pirštines.

Jei prietaisas pritvirtintas netinkamai, jis gali nukristi.

- ▶ Visi tvirtinimo elementai turi būti tvirtai ir saugiai priveržti.

ĮSPĖJIMAS – Pavojus: magnetizmas!

Prietaise yra nuolatinių magnetų. Jie gali turėti įtakos elektroninių implantų, pvz., širdies stimuliatorių ar insulino pumpų, veikimui.

- ▶ Asmenys, kuriems implantuoti elektroniniai implantai, turi laikytis ne mažiau kaip 10 cm atstumu nuo prietaiso.

ĮSPĖJIMAS – Elektros smūgio pavojus!

Prietaise esančios aštrios konstrukcinės dalys gali pažeisti jungiamąjį laidą.

- ▶ Neperlenkite ir neprispauskite jungiamojo laido.

ĮSPĖJIMAS – Pavojus uždusti!

Kyla pavojus, kad vaikai užsimaus arba užsivynios pakuotės medžiagas ant galvos ir uždus.

- ▶ Saugokite pakuotės medžiagas nuo vaikų.
- ▶ Neleiskite vaikams žaisti su pakuotės medžiagomis.

Tiekiamas komplektas

Išpakavę patikrinkite visas dalis, ar nėra transportavimo pažeidimų ir ar siuntoje nieko netrūksta.

→ Pav. 1

Recirkuliacijos modulio montavimas

1. Viršutinės spintelės viršuje išpjaukite angą.
→ Pav. 2
2. **Pastaba.** Jei sienelės storis yra 19 mm, tuomet montavimo gembė turi būti atgal patraukta 3 mm. Prisukite montavimo gembę prie spintelės viršaus.
→ Pav. 3, → Pav. 4
3. **Pastaba.** Prisukamą recirkuliacijos modulį spauskite prie išpjautos angos priekinio krašto. Įstatykite recirkuliacijos modulį ir jį priveržkite.
→ Pav. 5
4. Išimkite kvapų filtrą iš plėvelės ir įstatykite į recirkuliacijos modulį.
→ Pav. 6
5. **Pastaba.** Įstatydami skydelį atkreipkite dėmesį, kad jį saugiai išlaikytų magnetai. Uždėkite skydelį.
→ Pav. 7

lv

⚠ Vispārīgi norādījumi

- Rūpīgi izlasiet šo instrukciju.
- Uzglabājiet instrukciju un produkta informāciju vēlākai izmantošanai vai nākamajiem īpašniekiem.
- Tikai tehniski pareizi veikta iebūvēšana atbilstoši montāžas pamācībai nodrošina izmantošanas drošību. Par pareizu ierīces darbību uzstādīšanas vietā atbild uzstādītājs.
- Šī instrukcija ir paredzēta papildpiederumu montāžai.
- Ierīci pievienot elektrotīklam drīkst tikai sertificēts speciālists.
- Pirms jebkādu darbu veikšanas vienmēr atvienojiet elektropadevi.

Droša uzstādīšana

Montējot papildpiederumus, ievērojiet drošības norādījumus.

⚠ BRĪDINĀJUMS – Traumu risks!

Ierīces iekšpusē esošajām daļām var būt asas malas.

- ▶ Lietojiet aizsargcimdus.

Ja ierīce nav pareizi piestiprināta pie sienas, tā var nokrist.

- ▶ Visi stiprinājuma elementi jāuzstāda stingri un stabili.

⚠ BRĪDINĀJUMS – Bīstami: magnētisms!

Iekārtā ir pastāvīgie magnēti. Tie var ietekmēt elektronisko implantu, piemēram, elektrokardiostimulatoru vai insulīna sūkņu, darbību.

- ▶ Personām, kam ir elektroniski implantu, ir jāievēro vismaz 10 cm attālums no iekārtas.

⚠ BRĪDINĀJUMS – Elektrotieciena risks!

Ierīces iekšpusē uzstādītās daļas, kuru malas ir asas, var sabojāt savienojuma kabeli.

- ▶ Nelokiet un neiespīlējiet savienojuma kabeli.

⚠ BRĪDINĀJUMS – Nosmakšanas risks!

Bērni var iepakojuma materiālu uzvilkt uz galvas vai tajā ietīties un nosmakt.

- ▶ Glabājiet iepakojuma materiālu bērniem nepieejamā vietā.
- ▶ Neļaujiet bērniem rotaļāties ar iepakojuma materiālu.

Piegādes komplektācija

Pēc visu detaļu izņemšanas no iepakojuma pārbaudiet iespējamus transportēšanas bojājumus un piegādes pilnīgumu.

→ Att. 1

Ventilācijas moduļa uzstādīšana

1. Izveidojiet izgriezumu augšējā skapīša augšdaļā.
→ Att. 2
2. **Piezīme:** Ja siena ir 19 mm bieza, pārvietojiet stiprināšanas stūreņus par 3 mm uz aizmuguri. Pieskrūvējiet stiprināšanas stūreņus pie skapīša augšdaļas.
→ Att. 3, → Att. 4
3. **Piezīme:** Kad pieskrūvējat ventilācijas moduli, spiediet to pie izgriezuma priekšmalas. Ventilācijas moduli ielieciet un pieskrūvējiet.
→ Att. 5
4. Noņemiet plēvi no smaku filtra un ielieciet filtru ventilācijas modulī.
→ Att. 6
5. **Piezīme:** Kad uzliek paneli, magnētiem ir tas stingri jāfiksē vietā. Uzlieciet paneli.
→ Att. 7

pl

⚠ Wskazówki ogólne

- Należy dokładnie przeczytać niniejszą instrukcję.
- Instrukcję należy zachować i starannie przechowywać jako źródło informacji, a także z myślą o innych użytkownikach.
- Bezpieczeństwo podczas użytkowania zapewnione jest tylko po prawidłowym zamontowaniu zgodnie z instrukcją montażu. Monter jest odpowiedzialny za prawidłowe działanie w miejscu instalacji urządzenia.
- Ta instrukcja jest przeznaczona dla montera dodatkowego wyposażenia.
- Tylko certyfikowany fachowiec może podłączyć urządzenie.
- Przed przystąpieniem do jakichkolwiek prac odłączyć zasilanie.

Bezpieczny montaż

Przestrzegać wskazówek bezpieczeństwa podczas montażu dodatkowego wyposażenia.

⚠ OSTRZEŻENIE – Ryzyko odniesienia obrażeń!

Elementy urządzenia mogą mieć ostre krawędzie.

- ▶ Zaleca się zakładanie rękawic ochronnych.

Jeśli urządzenie nie jest prawidłowo przymocowane, może spaść.

- ▶ Wszystkie elementy mocujące muszą być zamontowane starannie i dokładnie.

⚠ OSTRZEŻENIE – Niebezpieczeństwo: oddziaływanie magnetyczne!

Urządzenie zawiera magnesy trwałe. Mogą one mieć wpływ na działanie implantów elektronicznych, np. rozruszników serca lub pomp insulinowych.

- ▶ Osoby posiadające implanty elektroniczne powinny zachowywać odstęp co najmniej 10 cm od urządzenia.

⚠ OSTRZEŻENIE – Ryzyko porażenia prądem!

Elementy o ostrych krawędziach wewnątrz urządzenia mogą uszkodzić przewód przyłączeniowy.

- ▶ Nie zaginać ani nie zaciskać przewodu przyłączeniowego.

⚠ OSTRZEŻENIE – Ryzyko uduszenia się!

Dzieci mogą sobie naciągnąć materiały opakowania na głowę lub zawinąć się w nie i udusić się.

- ▶ Materiały z opakowania należy trzymać poza zasięgiem dzieci.
- ▶ Nie pozwalać dzieciom na zabawę opakowaniem, a szczególnie folią.

Zakres dostawy

Po rozpakowaniu należy sprawdzić wszystkie części pod kątem ewentualnych uszkodzeń podczas transportu.

→ Rys. 1

Montaż modułu obiegu zamkniętego

1. Wykonać wycięcie w górnej ściance szafki górnej.
→ Rys. 2
2. **Uwaga:** W przypadku ścianki o grubości 19 mm należy przesunąć kątowniki mocujące o 3 mm do tyłu.
Kątowniki mocujące przykręcić do górnej ścianki szafki.
→ Rys. 3, → Rys. 4
3. **Uwaga:** Moduł obiegu zamkniętego docisnąć podczas przykręcania do przedniej krawędzi wycięcia. Nasadzić i przykręcić moduł obiegu zamkniętego.
→ Rys. 5
4. Wyjąć filtr zapachów z folii i włożyć go do modułu obiegu zamkniętego.
→ Rys. 6
5. **Uwaga:** Podczas mocowania przestony zwrócić uwagę na to, aby była stabilnie trzymana przez magnesy.
Założyć przestonę.
→ Rys. 7

ro

⚠ Instrukțiuni generale

- Citiți cu atenție aceste instrucțiuni.
- Păstrați instrucțiunile, precum și informațiile producătorului în vederea utilizării ulterioare sau înmânării acestora următorului proprietar.
- Numai la montajul regulamentar corespunzător instrucțiunii de montaj este garantată siguranța la utilizare. Instalatorul este responsabil pentru funcționarea ireproșabilă la locul de instalare.
- Aceste instrucțiuni se adresează montatorului accesoriului special.
- Racordarea aparatului se va realiza numai de către personal calificat și autorizat.

- Înainte de a executa orice lucrare, întrerupeți alimentarea cu energie electrică.

Montarea în siguranță

Respectați instrucțiunile privind siguranța în cazul montării accesoriului special.

⚠ AVERTISMENT – Pericol de rănire!

Componentele din interiorul aparatului pot avea muchii ascuțite.

- ▶ Purtați mănuși de protecție.

Dacă aparatul nu este fixat corespunzător, acesta poate cădea.

- ▶ Toate elementele de fixare trebuie montate ferm și sigur.

⚠ AVERTISMENT – Pericol: Magnetism!

Aparatul este prevăzut cu magneți permanenți. Aceștia pot influența funcționarea implanturilor electronice, de exemplu, stimulatoare cardiace sau pompe de insulină.

- ▶ Persoanele cu implanturi electronice trebuie să păstreze o distanță de minimum 10 cm față de aparat.

⚠ AVERTISMENT – Pericol de electrocutare!

Componentele cu muchii ascuțite din interiorul aparatului pot provoca deteriorări ale cablului de conectare.

- ▶ Nu îndoiți și nu blocați cablul de conectare.

⚠ AVERTISMENT – Pericol de asfixiere!

Copiii se pot înfășura în ambalaj sau și-l pot trage pe cap, asfixiindu-se.

- ▶ Nu lăsați copii în apropierea ambalajului.
- ▶ Nu lăsați copii să se joace cu materialul de ambalaj.

Pachetul de livrare

După despachetare verificați ca livrarea să fie completă și ca toate piesele să nu prezinte eventuale deteriorări din transport.

→ Fig. 1

Montarea modului de recirculare a aerului

1. Realizați un decupaj în tavanul dulapului superior.
→ Fig. 2
2. **Notă:** La o grosime a peretelui de 19 mm, colțarele trebuie decalate în spate cu 3 mm.
Înșurubați ferm colțarele pe tavanul dulapului.
→ Fig. 3, → Fig. 4
3. **Notă:** La înșurubare, apăsați modulul de recirculare a aerului pe marginea frontală a decupajului.
Instalați și fixați ferm cu șuruburi modulul de recirculare a aerului.
→ Fig. 5
4. Scoateți din folie filtrul de eliminare a mirosurilor neplăcute și introduceți-l în modulul de recirculare a aerului.
→ Fig. 6
5. **Notă:** La introducerea măștii, aveți grijă ca aceasta să fie menținută ferm în poziție de magneți.
Introduceți masca.
→ Fig. 7

hu

⚠ Általános útmutatások

- Gondosan olvassa el ezt az útmutatót.

- Őrizze meg az útmutatót és a termékinformációkat a későbbi használat céljára, vagy az újabb tulajdonos számára.
- Csak a szerelési útmutatónak megfelelő, szakszerű beszerelés esetén garantált az üzembiztonság. A szerelő felelős a felállítási helyen való kifogástalan működésért.
- Ez az útmutató a kiegészítő tartozék szerelőjének szól.
- A készüléket csak hivatalos engedéllyel rendelkező szakember csatlakoztathatja.
- Bármilyen munka elvégzése előtt szüntesse meg az áramellátást.

Biztonságos összeszerelés

A tartozék felszerelése során tartsa be a biztonsági előírásokat.

⚠ FIGYELMEZTETÉS – Sérülésveszély!

A készülék belső részeinek pereme éles lehet.

- ▶ Viseljen védőkesztyűt.

Ha a készülék nincs szakszerűen rögzítve, leeshet.

- ▶ Minden rögzítőelemet fixen és biztonságosan kell felszerelni.

⚠ FIGYELMEZTETÉS – Veszély: mágnesesség!

A készülék állandó mágneseket tartalmaz. Ezek befolyásolhatják az elektronikus implantátumok, pl. a szívritmus-szabályozók vagy inzulinpumpák működését.

- ▶ Az elektronikus implantátumot viselő személyeknek legalább 10 cm távolságot kell tartani a készüléktől.

⚠ FIGYELMEZTETÉS – Áramütés veszélye!

A készülékben lévő, éles peremű tárgyak megsérthetik a csatlakozókábelt.

- ▶ A csatlakozókábelt ne törje meg vagy csípje be.

⚠ FIGYELMEZTETÉS – Fulladásveszély!

A gyermekek a csomagolóanyagokat a fejükre húzhatják vagy magukra tekerhetik, és megfulladhatnak.

- ▶ Gyermekektől tartsa távol a csomagolóanyagot.
- ▶ Ne engedje, hogy gyermekek játsszanak a csomagolóanyaggal.

A csomag tartalma

Kicsomagolás után ellenőrizze az összes alkatrészt szállítási károk tekintetében, valamint a szállítmány teljességét.

→ *Ábra 1*

Keringtetéses modul szerelése

1. Hozzon létre egy kivágást a felső szekrény tetején.
→ *Ábra 2*
2. **Megjegyzés:** 19 cm-es falvastagság esetén a rögzítőelemeket 3 mm-rel hátrébb kell elhelyezni.
Csavarozza fel a rögzítőelemeket a szekrény tetejére.
→ *Ábra 3*, → *Ábra 4*
3. **Megjegyzés:** Rögzítéskor nyomja a keringtetéses modult a kivágás elülső éléhez.
Helyezze be a keringtetéses modult, és rögzítse a csavarokkal.
→ *Ábra 5*
4. Vegye ki a szagszűrőt a fóliából és helyezze be a légkeringtetéses modulba.
→ *Ábra 6*

5. **Megjegyzés:** A kezelőfelületet behelyezése során ügyeljen arra, hogy a mágnesek biztosan tartsák.
Helyezze be a takarólemezt.
→ *Ábra 7*

sl

⚠ Splošna navodila

- Skrbno preberite ta navodila.
- Navodila za uporabo in informacije o izdelku shranite za kasnejšo uporabo ali za novega lastnika.
- Varnost med uporabo je zagotovljena le v primeru strokovne vgradnje v skladu z navodili za montažo. Za brezhibno delovanje na mestu postavitve je odgovoren inštalater.
- Ta navodila so namenjena monterju dodatnega pribora.
- Aparat lahko priključi le pooblaščen strokovnjak.
- Pred opravljanjem kakršnih koli del izključite električno napajanje.

Varna montaža

Pri montaži dodatnega pribora upoštevajte varnostna navodila.

⚠ OPOZORILO – Nevarnost poškodb!

Sestavni deli v aparatu imajo lahko ostre robove.

- ▶ Nosite zaščitne rokavice.

Če aparat ni pravilno pritrjen, lahko pade.

- ▶ Vsi pritrilni elementi morajo biti trdno in varno montirani.

⚠ OPOZORILO – Nevarnost: magnetizem!

Aparat vsebuje trajne magnetne. Ti lahko vplivajo na elektronske vsadke, kot so srčni spodbujevalniki ali inzulinke črpalke.

- ▶ Osebe z elektronskimi vsadki morajo biti od aparata oddaljene vsaj 10 cm.

⚠ OPOZORILO – Nevarnost električnega udara!

Ostri sestavni deli v notranjosti aparata lahko poškodujejo priključni kabel.

- ▶ Priključnega kabla ne prepognite ali ukleščite.

⚠ OPOZORILO – Nevarnost zadušitve!

Otroci se lahko zavijejo v embalažo ali pa si slednje potegnejo preko glave in se tako zadušijo.

- ▶ Poskrbite, da otroci ne bodo prišli v stik z embalažnim materialom.
- ▶ Ne dovolite otrokom, da se igrajo z embalažnim materialom.

Obseg dobave

Ko razpakirate vse dele, jih preverite, če so se ob transportu poškodovali. Preverite tudi popolnost obsega dobave.

→ *Sl. 1*

Montaža modula za recirkulacijo zraka

1. Izdelajte izrez v strop zgornje omare.
→ *Sl. 2*
2. **Opomba:** Pri debelini stene 19 mm je treba kotne nosilce pomakniti za 3 mm nazaj.
Kotne nosilce privijte na strop omare.
→ *Sl. 3*, → *Sl. 4*

3. **Opomba:** Modul za recirkulacijo zraka med privijanjem pritiskajte na sprednji rob izreza.
Vstavite in privijte modul za recirkulacijo zraka.
→ Sl. 5
4. Filter za vonjave vzemite iz folije in ga vstavite v modul za recirkulacijo zraka.
→ Sl. 6
5. **Opomba:** Ko nameščate čelno ploščo, pazite, da jo magneti varno držijo.
Vstavite čelno ploščo.
→ Sl. 7

cs

Všeobecné pokyny

- Pečlivě si přečtěte tento návod.
- Uschovejte návod a také informace o výrobku pro pozdější použití nebo pro následujícího majitele.
- Pouze při odborné vestavbě odpovídající návodu k montáži je zaručené bezpečné používání. Montér odpovídá za správné fungování na místě instalace.
- Tento návod je určen pro mechanika zvláštního příslušenství.
- Přepojení spotřebiče smí provádět jen koncesovaný odborník.
- Před prováděním veškerých prací přeruš- te přívod proudu.

Bezpečná montáž

Při montáži zvláštního příslušenství dodržujte bezpečnostní pokyny.

VÝSTRAHA – Nebezpečí zranění!

Součásti uvnitř spotřebiče mohou mít ostré hrany.

- ▶ Používejte ochranné rukavice.

Pokud není spotřebič řádně upevněný, může spadnout.

- ▶ Všechny upevňovací prvky musí být pevně a bezpečně namontované.

VÝSTRAHA – Nebezpečí: Magnetismus!

Spotřebič obsahuje trvalé magnety. Tyto magnety mohou ovlivnit elektronické implantáty, např. kardiostimulátory nebo inzulinové dávkovače.

- ▶ Osoby používající elektronické implantáty musí od spotřebiče dodržovat minimální odstup 10 cm.

VÝSTRAHA – Nebezpečí úrazu elektrickým proudem!

Ostré součásti uvnitř spotřebiče mohou poškodit pří- vodní kabel.

- ▶ Přívodní kabel nesmí být zalomený nebo při- skřípnutý.

VÝSTRAHA – Nebezpečí udušení!

Děti si mohou obalový materiál přetáhnout přes hlavu nebo se do něj zamotat a udusit se.

- ▶ Obalový materiál uchovávejte mimo dosah dětí.
- ▶ Nedovolte dětem, aby si hrály s obalovým materiá- lem.

Rozsah dodávky

Po vybalení zkontrolujte všechny díly na poškození vzniklá při přepravě a jejich kompletnost.

→ Obr. 1

Montáž modulu na cirkulaci vzduchu

1. Vyřízněte otvor do stropu horní skříňky.
→ Obr. 2
2. **Poznámka:** Při tloušťce stěny 19 mm posuňte upevňovací úhelníky o 3 mm dozadu.
Upevňovací úhelníky přišroubujte ke stropu skříňky.
→ Obr. 3, → Obr. 4
3. **Poznámka:** Modul na cirkulaci vzduchu při při- šroubování zatlačte k přední hraně výřezu.
Nasaďte modul na cirkulaci vzduchu a přišroubuj- te ho.
→ Obr. 5
4. Pachový filtr vyjměte z fólie a nasaďte do modulu na cirkulaci vzduchu.
→ Obr. 6
5. **Poznámka:** Při nasazování krytu dbejte na to, aby ho magnety pevně držely.
Nasaďte kryt.
→ Obr. 7

sk

Všeobecné upozornenia

- Starostlivo si prečítajte tento návod.
- Návod, ako aj ďalšie informácie o produk- te uschovajte pre neskoršie použitie alebo ďalšieho majiteľa.
- Len pri odbornej montáži podľa montáž- neho návodu je zaručená bezpečnosť pri používaní. Inštalatér je zodpovedný za bezchybné fungovanie na mieste inštalá- cie.
- Tento návod je určený montážnemu pracovníkovi špeciálneho príslušenstva.
- Spotrebič smie pripojiť len koncesovaný odborný pracovník.
- Pred uskutočnením akýchkoľvek prác od- pojte prívod elektriny.

Bezpečná montáž

Pri montáži špeciálneho príslušenstva dodržiavajte bezpečnostné pokyny.

VAROVANIE – Riziko poranenia!

Súčiastky vnútri spotrebiča môžu mať ostré hrany.

- ▶ Použíajte ochranné rukavice.

Keď spotrebič nie je riadne upevněný, môže spad- núť.

- ▶ Všetky upevňovacie prvky musia byť pevne a bez- pečne namontované.

VAROVANIE – Nebezpečenstvo: magnetizmus!

Spotrebič obsahuje permanentné magnety. Magnety môžu ovplyvňovať elektronické implantáty, napríklad kardiostimulátor alebo inzulinové pumpy.

- ▶ Osoby s elektronickými implantátmi musia byť od spotrebiča vzdialené najmenej 10 cm.

VAROVANIE – Riziko zásahu elektrickým prúdom!

Súčiastky s ostrými hranami vnútri spotrebiča môžu po- škodiť prívodný kábel.

- ▶ Prívodný kábel nezlomte alebo nezacviknite.

VAROVANIE – Riziko udusenía!

Deti si môžu obalový materiál pretiahnuť cez hlavu alebo sa doň zabaliť a zadusiť.

- ▶ Obalový materiál uchovávejte mimo detí.

- ▶ Nenechajte deti hrať sa s obalovým materiálom.

Obsah dodávky

Po vybalení skontrolujte všetky diely na eventuálne poškodenia vzniknuté pri preprave a úplnosť pri dodaní.

→ Obr. 1

Namontujte modul na cirkuláciu vzduchu

1. Vytvorte výrez v strope hornej skrinky.
→ Obr. 2
2. **Poznámka:** Ak je hrúbka steny 19 mm, upevňovacie uholníky posuňte o 3 mm dozadu.
Priskrutkujte upevňovacie uholníky na strop skrinky.
→ Obr. 3, → Obr. 4
3. **Poznámka:** Modul na cirkuláciu vzduchu pri skrutkovaní zatlačte k prednej hrane výrezu.
Vložte a priskrutkujte modul na cirkuláciu vzduchu.
→ Obr. 5
4. Pachový filter vyberte z fólie a vložte ho do modulu na cirkuláciu vzduchu.
→ Obr. 6
5. **Poznámka:** Pri nasadzovaní panelu dbajte na to, aby bol bezpečne pridržiavaný magnetmi.
Nasadte panel.
→ Obr. 7

hr

Opće napomene

- Pažljivo pročítajte ove upute.
- Sačuvajte upute i informacije o proizvodu za kasniju uporabu ili za sljedećeg vlasnika.
- Samo kod pravilne ugradnje sukladno ovim uputama za montažu je zajamčena sigurnost tijekom uporabe. Instalater je odgovoran za besprijekorno funkcioniranje na mjestu postavljanja.
- Ove su upute namijenjene monteru posebnog pribora.
- Samo ovlašteno stručno osoblje smije priključiti uređaj.
- Prije izvršenja svih radova isključite dovod struje.

Sigurna montaža

Pridržavajte se sigurnosnih napomena pri montaži posebnog pribora.

⚠ UPOZORENJE – Opasnost od ozljede!

Sastavni dijelovi unutar uređaja mogu biti oštih rubova.

- ▶ Nosite zaštitne rukavice.

Ako uređaj nije propisno pričvršćen, može pasti.

- ▶ Svi pričvršćeni elementi moraju biti čvrsto i sigurno montirani.

⚠ UPOZORENJE – Opasnost: Magnetizam!

Uređaj sadrži trajne magnete. Oni mogu utjecati na elektroničke implantate, npr. elektrostimulatore srca ili inzulinske pumpe.

- ▶ Osobe s elektroničkim implantatima moraju biti na udaljenosti od najmanje 10 cm od uređaja.

⚠ UPOZORENJE – Opasnost od strujnog udara!

Oštrobridni sastavni dijelovi unutar uređaja mogu oštetiti priključni kabel.

- ▶ Pazite da ne presavijete ili priključite priključni kabel.

⚠ UPOZORENJE – Opasnost od gušenja!

Djeca mogu navući ambalažni materijal preko glave ili se njime zamotati te se na taj način ugušiti.

- ▶ Ambalažni materijal držite podalje od djece.
- ▶ Djeci nikada ne dopuštajte igranje s ambalažnim materijalom.

Opseg isporuke

Nakon raspakiravanja provjerite sve dijelove imaju li oštećenja nastala u transportu te je li isporuka potpuna.

→ Sl. 1

Montaža modula za optični zrak

1. Napravite izrez na gornjoj strani ugradbenog elementa.
→ Sl. 2
2. **Napomena:** Kod debljine zida od 19 mm pomaknite pričvršćne kutnike 3 mm prema natrag.
Pričvršćne kutnike pričvrstite na gornju stranu elementa.
→ Sl. 3, → Sl. 4
3. **Napomena:** Prilikom pričvršćivanja modul za optični zrak pritisnite uz prednji rub izreza.
Umetnite modul za optični zrak i pričvrstite.
→ Sl. 5
4. Filtar za mirise izvadite iz folije i umetnite u modul za optični zrak.
→ Sl. 6
5. **Napomena:** Pri umetanju ploče pazite da je sigurno drže magneti.
Umetnite ploču.
→ Sl. 7

bg

Общи указания

- Прочетете внимателно това ръководство.
- Запазете ръководството, както и продуктовата информация, за по-нататъшна справка или за следващите собственици.
- Само при качествено вграждане съгласно инструкцията за монтаж се гарантира сигурността при работа. Инсталираният е отговорен за безупречното функциониране на мястото на поставяне.
- Настоящото ръководство е насочено към монтажника на специалната принадлежност.
- Само сертифициран специалист има право да свързва уреда.
- Преди изпълнението на каквито и да е работи спрете електрическото захранване.

Сигурен монтаж

Спазвайте указанията за безопасност при монтажа на специалната принадлежност.

ПРЕДУПРЕЖДЕНИЕ – Опасност от нараняване!

Компонентите в уреда могат да са с остри ръбове.

- ▶ Носете защитни ръкавици.
- Ако уредът не е правилно закрепен, той може да падне.
- ▶ Всички елементи за закрепване трябва да са здраво и безопасно монтирани.

ПРЕДУПРЕЖДЕНИЕ – Опасност: Магнетизъм!

Уредът съдържа постоянни магнити. Те могат да повлияят електронни импланти, напр. пейсмейкъри или инсулинови помпи.

- ▶ Лица с електронни импланти трябва да спазват минимално отстояние от 10 см спрямо уреда.

ПРЕДУПРЕЖДЕНИЕ – Опасност от токов удар!

Острите компоненти в уреда могат да повредят свързващия кабел.

- ▶ Не прегъвайте и не защипвайте охранващия кабел.

ПРЕДУПРЕЖДЕНИЕ – Опасност от задушаване!

Деца могат да нахлузят на главата си опаковъчния материал или да се увият в него и да се задушат.

- ▶ Дръжте далеч от деца опаковъчния материал.
- ▶ Не допускайте деца да играят с опаковъчния материал.

Обхват на доставката

След разопаковането проверете всички части за щети, получени при транспортирането, и комплектността на доставката.

→ Фиг. 1

Монтиране на модула за рециркулиращ въздух

1. Изрежете профил в горната част на горния шкаф.
→ Фиг. 2
2. **Бележка:** При дебелина на стената от 19 мм закрепващите ъгли трябва да се изместят с 3 мм назад.
Завийте закрепващите ъгли към горната част на шкафа.
→ Фиг. 3, → Фиг. 4
3. **Бележка:** При завинтването натиснете модула за рециркулиращ въздух за предния ръб на изрязването.
Поставете модула за рециркулиращ въздух и го завинтете.
→ Фиг. 5
4. Извадете филтъра за миризма от фолиото и го поставете в циркуляционния модул.
→ Фиг. 6
5. **Бележка:** При поставяне на блендата внимавайте за това, тя да се задържа сигурно от магнитите.
Поставете блендата.
→ Фиг. 7

sr

Опште napomene

- Pažljivo pročitajte ovo uputstvo.
- Uputstva i informacije o proizvodu sačuvajte za kasniju upotrebu ili za narednog vlasnika.
- Samo u slučaju stručne ugradnje u skladu sa uputstvom za montažu zagwarantovana je sigurnost prilikom upotrebe. Instalater je odgovoran za pravilno funkcionisanje na mestu postavke.
- Ovo uputstvo je namenjeno monteru posebnog pribora.
- Samo obučena kvalifikovana osoba može povezati uređaj.
- Pre nego što bilo šta uradite, isključite dovod struje.

Bezbedna montaža

Prilikom montaže posebnog pribora vodite računa o bezbednosnim napomenama.

UPOZORENJE – Опасност od povrede!

Komponente unutar uređaja mogu da imaju oštre ivice.

- ▶ Nosite zaštitne rukavice.

Ako uređaj nije pravilno pričvršćen, može da padne.

- ▶ Svi elementi za pričvršćivanje moraju da budu čvrsto i sigurno montirani.

UPOZORENJE – Опасност: magnetizam!

Uređaj sadrži trajne magnete. Oni mogu da utiču na elektronske implantate, npr. pejsmejkere ili insulinske pumpe.

- ▶ Osobe sa elektronskim implantatima moraju da budu udaljeni najmanje 10 cm od uređaja.

UPOZORENJE – Опасност od strujnog udara!

Komponente sa oštrim ivicama unutar uređaja mogu da oštete priključni kabl.

- ▶ Priključni kabl se ne sme savijati ili prikleštiti.

UPOZORENJE – Опасност od gušenja!

Deca mogu ambalažni materijal da navuku sebi preko glave ili da se njime umotaju, pa da se tako uguše.

- ▶ Ambalažni materijal držite van domašaja dece.
- ▶ Deci nipošto nemojte dozvoliti da se igraju sa ambalažnim materijalom.

Obim isporuke

Kada otpakujete uređaj, proverite sve delove da li imaju transportnih oštećenja i da li je isporuka potpuna.

→ Sl. 1

Montiranje modula za kruženje vazduha

1. Napravite isečak u krovu gornjeg elementa.
→ Sl. 2
2. **Napomena:** Pri debljini zida od 19 mm pomerite nosač za 3 mm unazad.
Pričvrstite nosač na krov elementa.
→ Sl. 3, → Sl. 4
3. **Napomena:** Pritisnite modul za kruženje vazduha prilikom pričvršćivanja prednje ivice isečka.
Postavite i pričvrstite modul za kruženje vazduha.
→ Sl. 5

4. Izvadite filter za neprijatne mirise iz folije i umetnite u modul za kruženje vazduha.
→ Sl. 6
5. **Напомена:** Prilikom postavljanja zaštite vodite računa o tome da je magneti čvrsto drže.
Postavite zaštitu.
→ Sl. 7

uk



Загальні вказівки

- Будь ласка, уважно прочитайте цю інструкцію.
- Збережіть інструкцію й інформацію про прилад для пізнішого користування або для наступного власника приладу.
- Надійне та безпечне функціонування Вашого приладу гарантується лише у випадку виконання монтажу відповідно до вказівок, наведених у даній інструкції. Відповідальність за пошкодження, завдані внаслідок неналежного монтажу, несе особа, яка виконувала монтаж приладу.
- Вона призначена для монтажника спеціального приладдя.
- Підключити прилад може лише фахівець із відповідною кваліфікацією.
- Перед виконанням будь-яких робіт відключіть подачу струму.

Безпечний монтаж

Під час монтажу спеціального приладдя зважайте на техніку безпеки.

УВАГА! – Небезпека травмування!

Окремі деталі приладу, доступні під час монтажу, можуть мати гострі кути.

- ▶ Щоб уникнути травмування, монтаж слід виконувати у захисних рукавицях.

Незафіксований належним чином прилад може впасти.

- ▶ Подбайте про належну фіксацію усіх кріпильних елементів.

УВАГА! – Небезпека: магнетизм!

Цей прилад містить постійні магніти. Він може впливати на роботу електронних імплантатів, наприклад, регуляторів роботи серця чи інсулінових дозаторів.

- ▶ Людям з електронними імплантатами необхідно триматися на безпечній відстані — принаймні 10 см від приладу.

УВАГА! – Небезпека ураження електричним струмом!

Деталі з гострими краями всередині приладу можуть пошкодити з'єднувальний кабель.

- ▶ Забороняється затискати або перегинати з'єднувальний кабель.

УВАГА! – Небезпека удушення!

Діти можуть натягти пакувальні матеріали собі на голову або загорнутися в них і задихнутися.

- ▶ Бережіть пакувальні матеріали від дітей.
- ▶ Не дозволяйте дітям гратися з пакувальним матеріалом.

Комплект поставки

Після розпакування перевірте, чи комплект повний і чи не пошкодило якісь частини під час транспортування.

→ Мал. 1

Встановлення модуля рециркуляції повітря

1. Зробіть виріз в панелі верхньої шафи.
→ Мал. 2
2. **Зауваження:** Якщо товщина стіни становить 19 мм, перемістіть монтажний кронштейн на 3 мм назад.
Пригвинтіть монтажний кронштейн до панелі шафи.
→ Мал. 3, → Мал. 4
3. **Зауваження:** Під час закріплення модуля рециркуляції повітря притисніть його до переднього краю вирізу.
Вставте модуль рециркуляції повітря та прикрутіть.
→ Мал. 5
4. Вийміть фільтр для видалення запахів з фольги і вставте його в модуль рециркуляції повітря.
→ Мал. 6
5. **Зауваження:** При встановленні панелі переконайтеся, що вона надійно утримується магнітами.
Вставте панель.
→ Мал. 7

uz



Umumiy ko'rsatmalar

- Ushbu ko'rsatmani yaxshilab o'qib oling.
- Qo'llanmani va mahsulot ma'lumotlarini kelajakda foydalanish yoki keyingi egasiga topshirish uchun saqlang.
- Ishlatish xavfsizligi o'rnatish ko'rsatmalariga muvofiq faqat malakali montaj qilinganda kafolatlanadi. Qurilma to'g'ri o'rnatilishi uchun o'rnatuvchi javobgardir.
- Ushbu ko'rsatmalar maxsus aksessuarlarni o'rnatuvchilar uchun mo'ljallangan.
- Qurilmani faqat litsenziyaga ega mutaxassis ulashi mumkin.
- Ishlarni amalga oshirishdan oldin tok ta'minotini to'xtating.

O'rnatish xavfsizligi

Maxsus aksessuarlarni o'rnatishda xavfsizlik ko'rsatmalariga rioya qiling.

УВАГА! ОГОЛАНТИРИШ – Jarohat olish xavfi!

Jihoz ichidagi ba'zi qismlar o'tkir qirralarga ega.

- ▶ Himoya qo'lqoplaridan foydalaning.
- Agar qurilma to'g'ri himoyalanmagan bo'lsa, u tushishi mumkin.
- ▶ Barcha biriktirma nuqtalari ishonchli tarzda o'rnatilishi kerak.

⚠ OGOHLANTIRISH – Xavf: Magnetizm!
Qurilmada doimiy magnitlar mavjud. Ular implantatsiya qilingan elektron qurilmalar, masalan, yurak stimulyatori yoki insulin nasoslariga ta'sir qilishi mumkin.

- ▶ Elektron implantatsiyaga ega bo'lgan shaxslar qurilmaga 10 sm dan yaqinroq yaqinlashmasliklari kerak.

⚠ OGOHLANTIRISH – Tok urish xavfi!
Jihoz ichidagi o'tkir qismlar elektr simini buzishi mumkin.

- ▶ Elektr shnuri siqilgan yoki siqilmaganligiga ishonch hosil qiling.

⚠ OGOHLANTIRISH – Nafas qisish xavfi!
O'yin davomida bolalar qadoqlash materiali, plyonka va qadoq parchalariga o'ranib olishlari, yoki ularni boshlariga o'rab bo'g'ilishi mumkin.

- ▶ Qadoqlash materiallarini bolalardan uzoqroq tuting.
- ▶ Bolalarga qadoqlash materiallari bilan o'ynashlariga ruxsat bermang.

Yetkazib berish to'plami

Qadoqni ochib bo'lgach, barcha qismlarni yuk tashish vaqtida shikastlanmaganligi va butligini tekshiring.

→ Ras. 1

Havo aylantirish modulini o'rnatish

1. Devor blokining shiftida kesma qiling.
→ Ras. 2
2. **Yozib olish:** Devor qalinligi 19 mm bo'lgan holda, mahkamlash burchaklarini orqa tomonga 3 mm ga siljiting.
Mahkamlash burchaklarini shkafning shiftiga mahkam burab qo'ying.
→ Ras. 3, → Ras. 4
3. **Yozib olish:** Havo aylantirish modulini vint bilan mahkamlayotganda kesmaning old chetiga bosing.
Havo aylantirish modulini o'rnatish va vint bilan mahkamlang.
→ Ras. 5
4. Hid filtrin plyonkadan olib tashlang va uni havo aylantirish moduliga joylashtiring.
→ Ras. 6
5. **Yozib olish:** Qopqoqni o'rnatish paytida, uning magnitlar tomonidan mahkam ushlanganligiga ishonch hosil qiling.
Qopqoqni o'rnatish.
→ Ras. 7

mk

⚠ Општи напомени

- Внимателно прочитајте го ова упатство.
- Чувајте го упатството и информациите за производот за подоцнежна употреба или за следните сопственици.
- Само со стручна монтажа согласно упатството за монтажа е загарантирана безбедноста при употреба на уредот. Инсталатерот е одговорен за беспрекорно функционирање на местото на поставување.
- Ова упатство се однесува за монтерите на специјалната опрема.

- Само лиценцирано стручно лице смее да го приклучи уредот.
- Пред работење на каква било работа, исклучете го напојувањето.

Безбедна монтажа

Почитувајте ги сигурносните напомени при монтажа на специјалната опрема.

⚠ ПРЕДУПРЕДУВАЊЕ – Опасност од повреда!

Составените делови во уредот може да бидат со остри рабови.

- ▶ Носете заштитни ракавици.

Доколку уредот не е прописно прицврстен, може да падне.

- ▶ Сите елементи на прицврстување мора да бидат цврсто и сигурно монтирани.

⚠ ПРЕДУПРЕДУВАЊЕ – Опасност:

Магнетизам!

Уредот содржи постојани магнети. Тие може да влијаат врз електронските импланти, на пр., пејсмејкерите или инсулинските пумпи.

- ▶ Лицата со електронски импланти мора да одржуваат на растојание од најмалку 10 cm од уредот.

⚠ ПРЕДУПРЕДУВАЊЕ – Опасност од струен удар!

Компонентите со остри рабови во уредот можат да го оштетат приклучниот кабел.

- ▶ Не го превиткувајте или приклучувајте приклучниот кабел.

⚠ ПРЕДУПРЕДУВАЊЕ – Опасност од задушвање!

Децата може да го ставаат материјалот од пакувањето преку глава или да се обвиткаат со него и да се задушат.

- ▶ Материјалот од пакувањето држете го подалеку од деца.
- ▶ Не ги оставајте децата да си играат со материјалот за пакување.

Обем на испорака

По отпакувањето проверете ги сите делови дали имаат оштетувања од транспортот и дали е целосна испораката.

→ Сл. 1

Монтирање на циркулациониот модул

1. Направете пресек во таванот на сидната единица.
→ Сл. 2
2. **Забелешка:** При дебелина на сид од 19 mm, поместете ги држачите за монтирање наназад за 3 mm.
Завртете ги држачите за монтирање на таванот на орманот.
→ Сл. 3, → Сл. 4
3. **Забелешка:** Притиснете го циркулациониот модул на предниот раб на пресекот кога го затегнувате.
Вметнете го циркулациониот модул и затегнете.
→ Сл. 5
4. Извадете го филтерот за миризби од фолијата и вметнете го во циркулациониот модул.
→ Сл. 6
5. **Забелешка:** При вметнување на маската, внимавајте таа да се држи на магнетот.
Вметнување на маската.
→ Сл. 7



Жалпы нұсқаулар

- Бұл нұсқаулықты мұқият оқып шығыңыз.
- Нұсқаулықты және өнім мәліметтерін келешекте пайдалану үшін сақтап қойыңыз.
- Тек орнату нұсқаулығы бойынша мамандық орнату пайдалану қауіпсіздігін қамтамасыз етеді. Орнатушы орнатылған жерде кедергісіз жұмыс істеуі үшін жауапкер.
- Бұл нұсқаулық арнайы саймандар орнатушыларға арналған.
- Тек өкілетті маман құрылғының қосуды өткізу мүмкін.
- Барлық жұмыстарды өткізудің алдында тоқты өшіріңіз.

Орнату барысындағы қауіпсіздік

Арнайы саймандарды орнату кезінде қауіпсіздік техникасының нұсқауларын ескеріңіз.

⚠ ЕСКЕРТУ – Жарақаттану қатері!

Бөліктері аспап ішінде өткір болуы мүмкін.

- ▶ Сақтағыш қолғабын киіңіз.

Егер құрылғы дұрыс бекітілмесе ол түсіп кетуі мүмкін.

- ▶ Барлық бекіту элементтері бекем орнатылуы қажет.

⚠ ЕСКЕРТУ – Қауіпті: Магнетизм!

Құрылғыда тұрақты магниттер бар. Олар электронды имплантанттарға, мысалы: жүрекширатқышқа немесе инсулин сорғыштарына әсер етеді.

- ▶ Электрон имплантанты бар адамдар, құрылғыдан 10 см минималдық аралықты сақтауы тиіс.

⚠ ЕСКЕРТУ – Электрик тоқ соғу қатері бар!

Құрылғының ішіндегі жиектері өткір бөлшектер желілік кабельді зақымдауы мүмкін.

- ▶ Желілік кабельдің қысылып және бүгіліп қалмауын қадағалаңыз.

⚠ ЕСКЕРТУ – Тұншығып қалу қатері!

Балалар орама материалын бастарына киіп немесе оралып тұншығып қалуы мүмкін.

- ▶ Орама материалды балалардан алыс ұстаңыз.
- ▶ Балаларға орам материалдарымен ойнауға рұқсат етпеңіз.

Жеткізілім жиынтығы

Жеткізіп алған соң барлық бөлшектерді тасымалдау зақымдарын және жинақ толығына тексеріңіз.

→ Сур. 1

Ауа алмастыру модулін орнату

1. Аспалы шкафтың үстіңгі панелінде ойық жасаңыз.
→ Сур. 2
2. **Жазба:** Егер қабырғаның қалыңдығы 19 мм болса, орнатқыш бұрыштарды 3 мм артқа қарай жылжытыңыз.

Орнатқыш бұрыштарды шкаф панеліне бұрандалармен бекітіңіз.

→ Сур. 3, → Сур. 4

3. **Жазба:** Ауа алмастыру модулін бекіткенде, оны ойықтың алдыңғы жағына тақаңыз.

Ауа айналымы модулін салыңыз да, оны мықтап бұрап қойыңыз.

→ Сур. 5

4. Иіс сүзгісін фольгадан шығарып, ауа айналым модуліне салыңыз.
→ Сур. 6
5. **Жазба:** Панельді салып орнатқан кезде оның магниттермен мықтап бекітілгеніне көз жеткізіңіз. Панельді орнатыңыз.
→ Сур. 7



Petunjuk umum

- Baca dengan saksama petunjuk ini.
- Simpan petunjuk seperti informasi produk untuk penggunaan berikutnya atau untuk pemilik berikutnya.
- Pemasangan yang sesuai dengan petunjuk perakitan dapat menjamin keamanan saat penggunaan. Teknisi pemasangan bertanggung jawab atas fungsi peralatan yang tepat pada lokasi pemasangan.
- Petunjuk ini ditujukan untuk teknisi pemasangan aksesoris khusus.
- Alat hanya boleh disambungkan oleh teknisi resmi.
- Matikan suplai daya sebelum melakukan pengerjaan apapun.

Pemasangan yang aman

Perhatikan petunjuk keselamatan pada saat memasang aksesoris khusus.

⚠ PERINGATAN – Risiko cedera!

Komponen di dalam alat mungkin memiliki sudut yang tajam.

- ▶ Gunakan sarung tangan pelindung.

Alat ini dapat jatuh jika tidak dikencangkan dengan benar.

- ▶ Semua komponen pengencang harus terpasang dengan benar dan aman pada tempatnya.

⚠ PERINGATAN – Bahaya: Daya magnet!

Alat mengandung magnet permanen. Alat ini dapat mengganggu fungsi alat implan elektronik seperti alat pacu jantung atau pompa insulin.

- ▶ Orang dengan alat implan elektronik harus menjaga jarak ke alat minimal 10 cm.

⚠ PERINGATAN – Risiko sengatan listrik!

Komponen yang memiliki tepi tajam di bagian dalam alat dapat merusak kabel penghubung.

- ▶ Jangan menekuk atau melilit kabel penghubung.

⚠ PERINGATAN – Risiko mati lemas!

Anak-anak dapat menarik bahan kemasan ke atas kepalanya sehingga atau tercekik, dan kesulitan bernapas.

- ▶ Jauhkan bahan kemasan dari anak-anak.
- ▶ Jangan biarkan anak-anak bermain dengan bahan kemasan.

Lingkup pengiriman

Periksa semua komponen apakah ada kerusakan saat pengangkutan dan kelengkapan pengiriman.

→ Gbr. 1

Memasang modul sirkulasi udara

1. Buat potongan pada langit-langit kabinet atas.
→ Gbr. 2
2. **Catatan:** Pada ketebalan dinding sebesar 19 mm, geser braket pemasangan sekitar 3 mm ke belakang.
Kencangkan braket pemasangan ke langit-langit kabinet dengan sekrup.
→ Gbr. 3, → Gbr. 4
3. **Catatan:** Saat mengencangkan dengan sekrup, tekan modul sirkulasi udara ke tepi depan potongan.
Masukkan modul sirkulasi udara dan kencangkan dengan sekrup.
→ Gbr. 5
4. Keluarkan filter bau dari foil dan pasang ke dalam modul sirkulasi udara.
→ Gbr. 6
5. **Catatan:** Saat memasukkan panel, pastikan panel ditahan dengan kuat oleh magnet.
Pasang panel.
→ Gbr. 7

ka

⚠ ზოგადი მითითებები

- წაიკითხეთ ინსტრუქცია საფუძვლიანად.
- შეინახეთ ინსტრუქცია, ისევე როგორც პროდუქტის სხვა ინფორმაციები შემდგომი გამოყენებისათვის ან შემდგომი მეპატრონისათვის.
- მოხმარების უსაფრთხოება გარანტირებულია მხოლოდ დამოტაჟების ინსტრუქციის დაცვით კვალიფიცირებული აწყოებისას. მონტაჟის სისწორისათვის პასუხისმგებელია მემონტაჟე.
- ეს სახელმძღვანელო განკუთვნილია სპეციალური აქსესუარების დამყენებლებისთვის.
- მოწყობილობის შეერთება ნებადართულია მხოლოდ კვალიფიცირებული ხელოსნის მიერ.
- შესაბამისი სამუშაოების განხორციელებამდე, გათიშეთ დენის მომარაგება.

უსაფრთხოება მონტაჟის დროს

სპეციალური აქსესუარების დაყენებისას.

⚠ გაფრთხილება – დაზიანების მიღების საშიშროება!

- მოწყობილობაში ზოგიერთ დეტალს ბასრი ნაპირები აქვს.
- ▶ გამოიყენეთ დამცავი ხელთათმანები. თუ მოწყობილობა არ არის დაფიქსირებული სათანადოდ, ის შესაძლოა ჩამოვარდეს.
 - ▶ დამაგრების ყველა კვანძი სათანადოდ უნდა იყოს განთავსებული.

- ⚠ გაფრთხილება – საფრთხე: მაგნიტიზმი! მოწყობილობა შეიცავს პერმანენტულ მაგნიტს. ამას, შეუძლია ისეთ ელექტრონულ იმპლანტატებზე ზეგავლენის მოხდენა, როგორც არის კარდიოსტიმულატორი ან ინსულინის ტუმბო.
 - ▶ ელექტრო იმპლანტატების მქონე პირებს ეკრძალებათ მოწყობილობასთან 10 სანტიმეტრზე უფრო ახლო მიახლოება.

⚠ გაფრთხილება – ელექტრული შოკის საშიშროება!

- დეტალები მოწყობილობაში, რომელთაც ბასრი ნაპირები აქვთ, შეუძლიათ დააზიანონ ქსელის კაბელი.
- ▶ ყურადღება მიაქციეთ რათა, დამაკავშირებელი კაბელი არ მოიღუნოს და არ იყოს ჩაჭედილი.

⚠ გაფრთხილება – გაგუდვის საშიშროება!

- ბავშვებმა შესაძლოა შესაფუთი მასალა თავზე ჩამოიცივან და შიგნით გაეხვიონ, რაც დახრჩობის საფრთხეს ქმნის.
- ▶ შესაფუთი მასალა ბავშვებს მოარიდეთ.
 - ▶ არ მისცეთ ბავშვებს უფლება ითამაშონ შესაფუთი მასალებით.

მოწოდების მოცულობა

განფუთვისას შეამოწმეთ ყველა ნაწილი ტრანსპორტირების დაზიანებაზე.
→ გამ. 7

რეცირკულაციის რეჟიმის დამაგრება

1. გააკეთეთ ჭრილი ჩამოსაკიდი კარადის ზედა პანელში.
→ გამ. 2
2. **შენიშვნა:** კედლების 19 მმ სიგანისას სამონტაჟო კუთხეები უნდა უკან გაწიოთ 3 მმ-ით.
დაამაგრეთ სამონტაჟო კუთხეები კარადის პანელზე.
→ გამ. 3, → გამ. 4
3. **შენიშვნა:** ცირკულაციური მოდულის დამაგრებისას, მიაწიქით ჭრილის წინა ნაპირისკენ.
დააყენეთ და მიახრახნეთ ცირკულაციური მოდული.
→ გამ. 5
4. სუნების მშთანქავი გამოიღეთ კლიტიდან და ჩასვით ცირკულაციურ მოდულში.
→ გამ. 6
5. **შენიშვნა:** პანელის დაყენებისას ყურადღება მიაქციეთ, რომ საიმედოდ იყოს დამაგრებული მაგნიტებით.
დააყენეთ პანელი.
→ გამ. 7

az

⚠ Ümumi göstərişlər

- Bu təlimatı diqqətlə oxuyun.
- Bu istismar təlimatını və məhsul haqqında məlumatları sonrakı istifadə və ya sonrakı istifadəçi üçün saxlayın.
- Yalnız peşəkar mütəxəsis göstərişinə uyğun olaraq müvafiq quraşdırılma istifadə zamanı təhlükəsizliyi təmin etmiş olur. Quraşdıran usta qoşulan yerdə düzgün işləməsi üçün məsuliyyət daşıyır.
- Bu təlimat xüsusi aksesuar montajçısının təlimatına əsaslanır.

- Yalnız imtiyazlı bir peşëkar cihazı birlëşdire bilër.
- Hër növ işin yerinë yetirilmësindën ëvvël elektrik girişini müvëqqëti kësëmëk.

Tëhlükësiz montaj

Xüsusi aksesuarın montajı zamanı tëhlükësizlik göstërişlerinë diqqët yetirin.

⚠ XƏBƏRDARLIQ – Yaralanma riski!

Cihazın içindəki konstruktiv hissələr iti kënarlı ola bilër.

- ▶ Qoruyucu ëlcək geyinmëk.

Cihaz qaydaya uyğun bërkitilmëdikdë düşë bilër.

- ▶ Bütün bërkitmë elementləri möhkëm vë tëhlükësiz montaj edilmëlidir.

⚠ XƏBƏRDARLIQ – Tëhlükë: Maqnitizm!

Cihaz permanent maqnitlër ehtiva edir. Onlar mës., kardio-stimulyator vë ya insulin nasoslari kimi elektron implantlara, mënfi täsir edë bilër.

- ▶ Elektron implantlara sahib şëxslër cihazdan minimum 10 sm mäsafë saxlamalıdırlar.

⚠ XƏBƏRDARLIQ – Elektrik şoku riski!

Cihazın daxilindəki iti kënarlı konstruktiv hissələr birlëşdirmë kabelini zëdälëyë bilërlër.

- ▶ Birlëşdirmë kabelini äymëk vë ya sıxmaq olmaz.

⚠ XƏBƏRDARLIQ – Boğulma riski!

Uşaqqlar qablaşdırma materiallarını başlarına keçirë bilër vë ya ona dolanıb boğula bilërlër.

- ▶ Qablaşdırma materiallarını uşaqqlardan kënarda saxlayın.
- ▶ Uşaqqların qablaşdırma materialı ilə oynamasına icazë vermëyin.

Hëcm

Açdıqdan sonra daşınma zamanı yarana bilëcëk zëdälënmëlërlë vë çatdırılmanın tamliğına bağılı olaraq bütün hissëlari yoxlayın.

→ Fig. 1

Havalandırma modulunu montaj etmëk

1. Üst dolabın tavanında bir kësik açmaq.
→ Fig. 2
2. **Qeyd:** 19 mm-lik bir divar qalınlığında, bërkitmë bucağıni 3 mm arxaya tërëf dëyişdirib oturtmaq.
Bërkitmë bucağıni dolab tavanına möhkëm burub vintlëmëk.
→ Fig. 3, → Fig. 4
3. **Qeyd:** Möhkëm burub vintlëyërkën hava sirkulyasiya modulunu kësiyin ön kantına sıxmaq.
Hava sirkulyasiya modulunu yerinë oturdaraq möhkëm burub vintlëmëk.
→ Fig. 5
4. Qoxu filtrini folyadan götürërëk hava sirkulyasiya modulunu yerinë oturtmaq.
→ Fig. 6
5. **Qeyd:** Dekorativ plankanı yerinë oturdarkën diqqët etmëk lazımdır ki, onlar maqnitlërlë güvënlü saxlanılsınlar.
Dekorativ plankanı yerinë oturtmaq.
→ Fig. 7

sq

⚠ Udhëzime të përgjithshme

- Lexoni me kujdes këtë manual.

- Ruani manualin dhe informacionet e produktit përdorim të mëvonshëm ose përdoruesin pasardhës të saj.
- Siguria gjatë përdorimit garantohevet vetëm nëpërmjet një instalimi të saktë profesional në përdorim me manualin e montimit. Përgjegjësia për funksionimin pa probleme në vendin e instalimit është e instaluesit.
- Ky manual i drejtohet montuesit të aksesoreve të veçantë.
- Pajisja lejohet të lidhet vetëm nga një teknik specialist i autorizuar.
- Shkëputni furnizimin me energji elektrike përpara realizimit të çdo pune.

Montimi i sigurt

Mbani parasysh udhëzimet e sigurisë gjatë montimit të aksesoreve të veçantë.

⚠ PARALAJMËRIM – Rrezik lëndimi!

Pjesët brenda pajisjes mund të jenë me qoshe të mprehta.

- ▶ Vishni doreza mbrojtëse.

Nëse pajisja nuk është fiksuar siç duhet, ajo mund të bjerë.

- ▶ Të gjitha elementet e mbërthimit duhet të montohen fort dhe në mënyrë të sigurt.

⚠ PARALAJMËRIM – Rrezik: Magnetizëm!

Pajisja përmban magnete të përhershme. Këto mund të ndikojnë në implantet elektronike, p.sh. stimuluesin kardiak ose pompën e insulinës.

- ▶ Personat me implante elektronike duhet të ruajnë një distancë minimale prej 10 cm nga pajisja.

⚠ PARALAJMËRIM – Rrezik nga goditja elektrike!

Pjesët me cepa të mprehtë në brendësi të pajisjes mund të dëmtojnë kordonin elektrik.

- ▶ Mos e përthyeri ose mos e pickoni kordonin elektrik.

⚠ PARALAJMËRIM – Rrezik asfiksioni!

Fëmijët mund të fusin në kokë ose të mbështillen me materialin e paketimit dhe për rrjedhojë të mbyten.

- ▶ Mbani larg fëmijëve materialin e paketimit.
- ▶ Mos i lini fëmijët të luajnë me materialin e paketimit.

Përmbajtja e paketimit

Pas nxjerrjes nga paketimi kontrolloni të gjitha pjesët për dëmtime nga transporti dhe për plotësinë e dërgesës.

→ Fig. 1

Montoni modulën e qarkullimit të ajrit

1. Bëni një prerje në kapakun e dollapit të sipërm.
→ Fig. 2
2. **Shënim** Kur trashësia e murit është 19 mm, lini një kënd shtrëngimit 3 mm nga mbrapa.
Fiksojeni këndin e shtrëngimit në kapakun e dollapit.
→ Fig. 3, → Fig. 4
3. **Shënim** Kur e vidhosni shtypeni modulën e qarkullimit të ajrit në buzën e përparme të pjesës së prerë.
Vendosni dhe vidhosni modulën e qarkullimit të ajrit.
→ Fig. 5

4. Nxirreni filtrin e aromave nga qesja dhe vendoseni në modulin e qarkullimit të ajrit.
→ Fig. 6
5. **Shënim** Kur vendosni kapakun mbulues, bëni kujdes që magneti të mbajë mirë.
Vendosni kapakun mbulues.
→ Fig. 7