

## Installation des accessoires LZ21WWM11

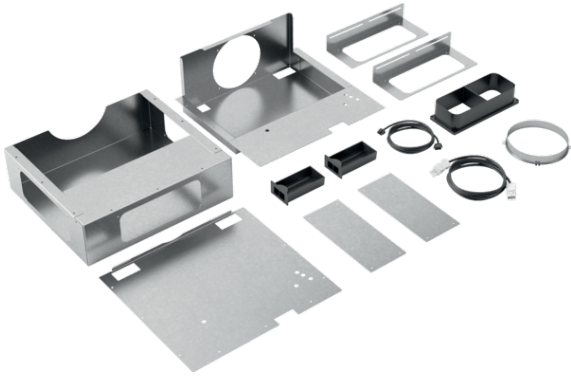

### Équipement

#### Données techniques

Dimensions du produit emballé (mm) : 455 x 335 x 690

Dimensions de la palette (mm) : 200.0 x 80.0 x 120.0

Colisage par palette : 12

Poids net (kg) : 6,547

Poids brut (kg) : 8,8

Code EAN : 4242003886540



4 242003 886540

## Installation des accessoires LZ21WWM11

### Équipement

#### Accessoire en option

- # Comprend les pièces d'installation nécessaires pour installer le moteur jusqu'à une distance de 3 m.

## Installation des accessoires LZ21WWM11

### Cotes

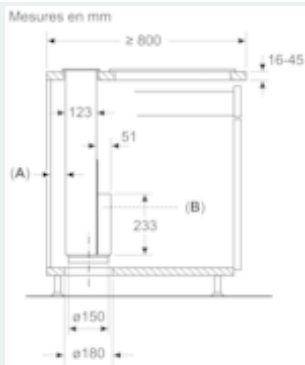

- A:  $\geq 20$  mm entre la zone d'aspiration Guided Air et la paroi du meuble
- B: La fermeture doit toujours être accessible

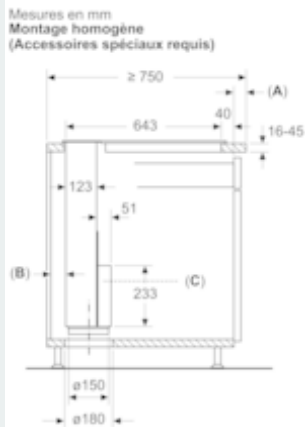

- A: Écart entre le plan de travail et le corps

### Mesures en mm

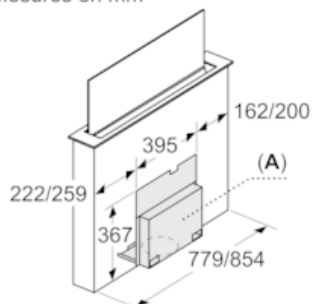

- A :il convient de garantir l'accès à l'ensemble du couvercle même après l'installation.

Le couvercle peut être installé à l'avant ou à l'arrière de l'appareil.

### Représentation exemplaire

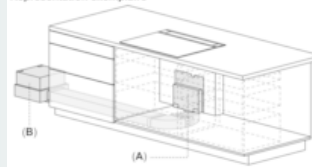

- A: La fermeture doit toujours être accessible
- B: Distance entre l'unité du moteur et l'appareil max. 3 m  
L'unité du moteur doit toujours être accessible

### Représentation exemplaire

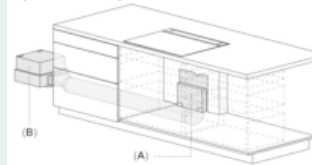

- A: La fermeture doit toujours être accessible
- B: Distance entre l'unité du moteur et l'appareil max. 3 m  
L'unité du moteur doit toujours être accessible

### Représentation exemplaire

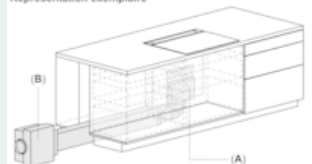

- A: La fermeture doit toujours être accessible
- B: Distance entre l'unité du moteur et l'appareil max. 3 m  
L'unité du moteur doit toujours être accessible