

MARIS FCMA 90 C XS A



- Option 24 h
- Arrêt programmé 30 min
- Télécommande fournie
- Alarmes saturation des filtres
- Connectivité Franke@home

Données techniques

Commandes & éclairage	
Type de commandes	Touches
Nombre de vitesse	3 + INT
Eclairage	6 x 1 W
Température de couleur	4000 W
Moteur & Filtration	
Nombre de moteur	2 (220 W)
Fréquence (Hz)	50-60
Fusible (A)	10
Tension (V)	220 – 240
Cordon électrique	Fourni sans prise
Prise	EU
Nombre de filtres à graisse	3
Matériau du filtre à graisse	Aluminium
Filtre à charbon	En option

Schéma

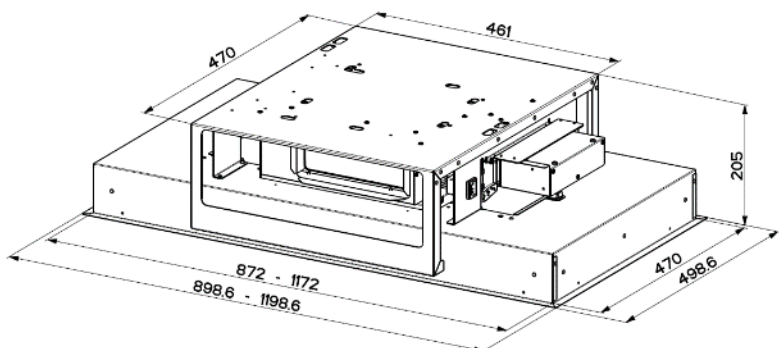

Dimensions

Dimensions du produit
(sans cheminée –
H x L x P – mm) **205 x 898,6 x 498,6**

Dimensions du produit
emballé (H x L x P – mm) **421 x 1005 x 625**

Hauteur de la cheminée mini-
maxi (mm) **-**

Poids brut (kg) **33,5**

Poids net (kg) **23,9**

Installation

Installation possible sans la
cheminée **-**

Clapet anti retour **Non**

Hauteur de pose **650/1500 mm**

Diamètre de sortie **Ø 150 mm à la sortie du
moteur**

Efficacité énergétique

Consommation d'énergie annuelle (AEC) kWh/a	39,6
Classe d'efficacité énergétique	A+
Efficacité fluidodynamique (FDE)	35,2
Classe d'efficacité fluidodynamique	A
Efficacité lumineuse (LE) Lux/Watt	114
Classe d'efficacité lumineuse	A
Efficacité de filtration des graisses (%)	55,1
Classe d'efficacité de filtration des graisses	E
	Min max int
Débit d'air (m ³ /h)	200 400 720
Emissions acoustiques (dB)	43 59 72
Consommation d'énergie en mode arrêt (W)	0,49
Consommation d'énergie en mode veille (W)	-

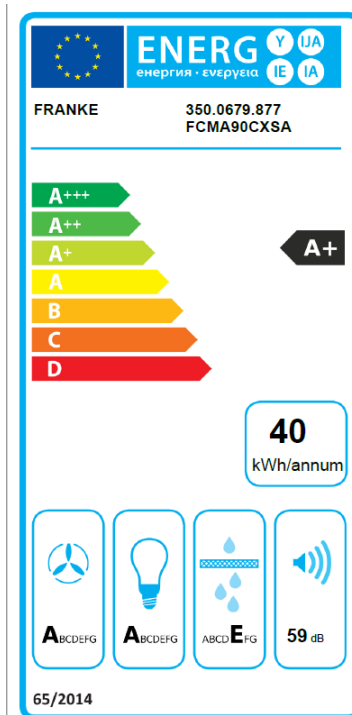

Codes

MARIS Inox	FCMA 90 C XS A	222975 350.0679.877
----------------------	-----------------------	-------------------------------

Accessoires



Filtre à charbon x4
445927
112.0339.360