

# Format



Installation possible en évacuation (cheminée fournie)



Installation possible en recyclage (1 filtre anti-odeurs en option)

## Performances

	min	moy	max	int
Débit d'aspiration (m <sup>3</sup> /h)	300	460	620	700
Puissance (Watts)	145	180	230	250
Pression (Pa)	330	430	490	500
Niveau sonore (dB)	52	62	69	71

## Données techniques

Commandes & éclairage	
Type de commandes	Electroniques
Nombre de vitesse	3+int
Eclairage	LED 4 x 1 W
Température de couleur	4000 K
Moteur & Filtration	
Moteur	EVO 800
Nombre de moteur	1
Fréquence (Hz)	50-60
Fusible (A)	10
Tension (V)	220 - 240
Cordon électrique	Inclus
Prise	EU
Nombre de filtres à graisse	2 (60cm ) ou 3 (90cm)
Matériau du filtre à graisse	Aluminium
Filtre à charbon	En option



90 cm

## Installation

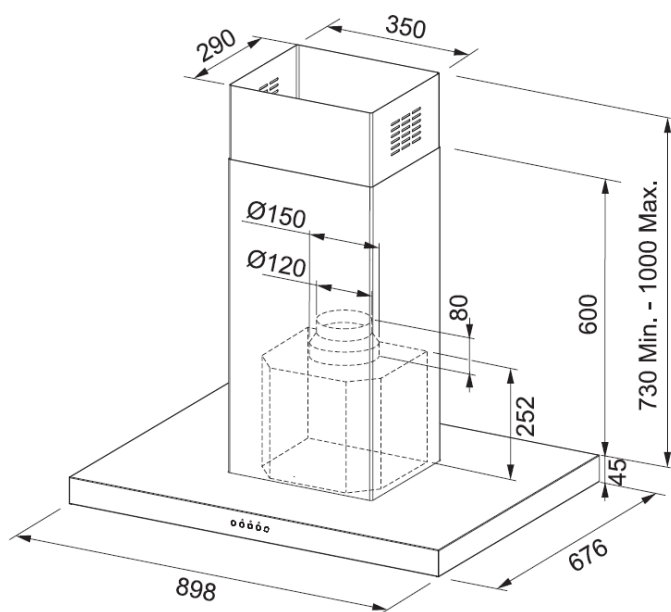

Dimensions	
Dimensions du produit H x L x P - mm	<b>730x898x676</b>
Dimensions du produit emballé (H x L x P - mm)	<b>1020 X 800 X 506</b>
Hauteur de la cheminée mini-maxi (mm)	<b>730-1000</b>
Poids brut (kg)	<b>36</b>
Poids net (kg)	<b>26,6</b>
Installation	
Installation possible sans la cheminée	<b>Non</b>
Clapet anti retour	<b>Non</b>
Diamètre de sortie	<b>Ø 150 mm à la sortie du moteur</b>

## Efficacité énergétique

Consommation d'énergie annuelle (AEC) kWh/a	<b>78,3</b>		
Classe d'efficacité énergétique	<b>B</b>		
Efficacité fluidodynamique (FDE)	<b>23,7</b>		
Classe d'efficacité fluidodynamique	<b>B</b>		
Efficacité lumineuse (LE) Lux/Watt	<b>68</b>		
Classe d'efficacité lumineuse	<b>A</b>		
Efficacité de filtration des graisses (%)	<b>85,1</b>		
Classe d'efficacité de filtration des graisses	<b>B</b>		
	Min	max	Int
Débit d'air (m <sup>3</sup> /h)	<b>300</b>	<b>620</b>	<b>700</b>
Emissions acoustiques (dB)	<b>52</b>	<b>69</b>	<b>71</b>
Consommation d'énergie en mode arrêt (W)	<b>0,49</b>		
Consommation d'énergie en mode veille (W)	<b>-</b>		

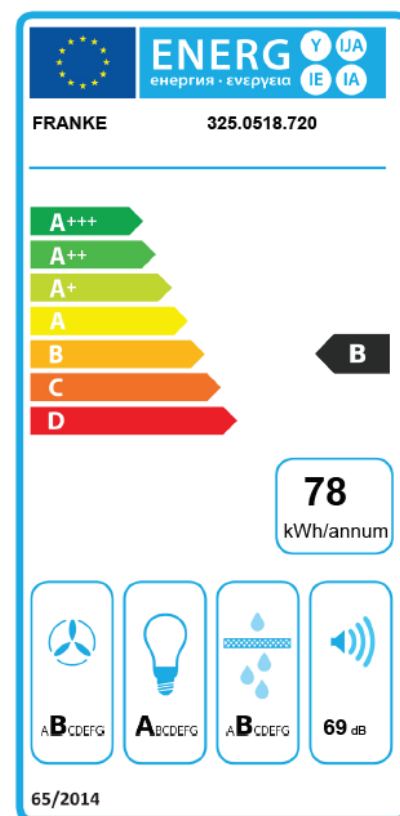

## Codes

<b>FDF H45 9354 I XS</b>	<b>433075</b>
Inox	325.0518.720

## Accessoires



Filtre à charbon x1  
**445934**  
112.0016.756



Filtre à charbon haute  
performance, lavable et  
réutilisable x1  
**602055**  
112.0373.738

*Make  
it  
Wonderful*