



Tube Plus



 Installation possible en évacuation (cheminée fournie)

 Installation possible en recyclage (1 filtre anti-odeurs en option)

 Témoin de saturation des filtres

Performances

	min	moy	max	int
Débit d'aspiration (m ³ /h)	290	420	570	670
Puissance (Watts)	190	230	255	270
Pression (Pa)	410	480	520	530
Niveau sonore (dB)	52	60	66	70

Données techniques

Commandes & éclairage	
Type de commandes	Curseurs
Nombre de vitesse	3+Int
Eclairage	LED 2 x 1 W
Température de couleur	4000 K
Moteur & Filtration	
Moteur	Evo
Nombre de moteur	1 (270W)
Fréquence (Hz)	50-60
Fusible (A)	10
Tension (V)	220 - 240
Cordon électrique	Inclus
Prise	EU (Non fournie)
Nombre de filtres à graisse	1
Matériau du filtre à graisse	Aluminium
Filtre à charbon	En option



37 cm

Make it wonderful

Installation

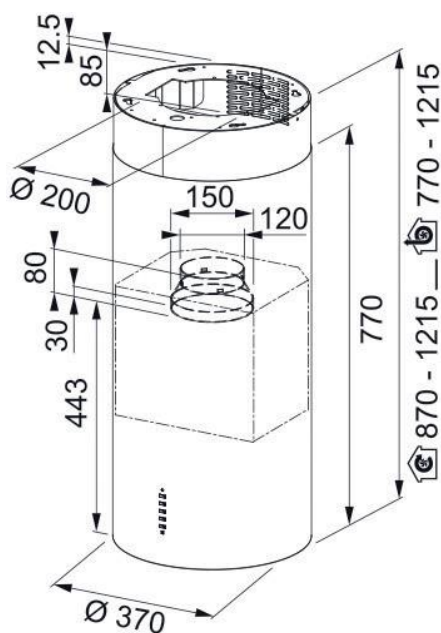

Dimensions

Dimensions du produit (sans cheminée - H x L x P - mm)	370x770
Dimensions du produit emballé (H x L x P - mm)	1075x938x518
Hauteur de la cheminée mini-maxi (mm)	-
Poids brut (kg)	37
Poids net (kg)	28
Installation	
Installation possible sans la cheminée	Oui
Clapet anti retour	Non
Diamètre de sortie	Ø 150 mm à la sortie du moteur

Efficacité énergétique

Consommation d'énergie annuelle (AEC) kWh/a	53,5		
Classe d'efficacité énergétique	A		
Efficacité fluidodynamique (FDE)	29,2		
Classe d'efficacité fluidodynamique	A		
Efficacité lumineuse (LE) Lux/Watt	91		
Classe d'efficacité lumineuse	A		
Efficacité de filtration des graisses (%)	85,1		
Classe d'efficacité de filtration des graisses	B		
	min	Max	int
Débit d'air (m ³ /h)	290	570	670
Emissions acoustiques (dB)	52	66	70
Consommation d'énergie en mode arrêt (W)	0,49		
Consommation d'énergie en mode veille (W)	-		

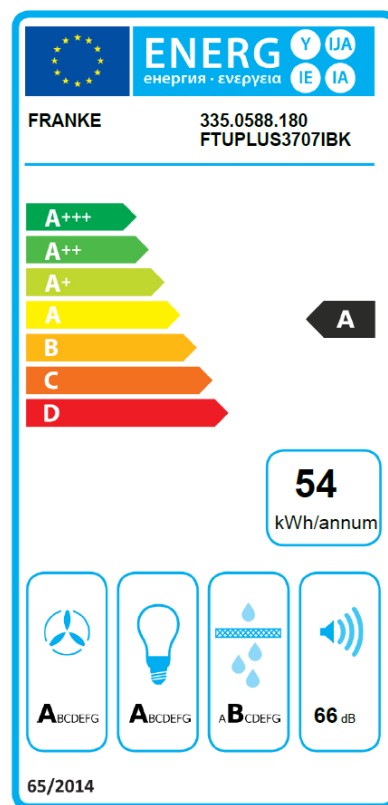

Codes

FTU PLUS 3707 I XS Inox	721950 335.0588.221
FTU PLUS 3707 I BK Acier noir laqué	721943 335.0588.180

Accessoires



Filtre à charbon
445934
112.0016.756

Make
it
Wonderful