

FICHE PRODUIT



Sèche-linge
738333
T211H.W
Plus produit :

| Type produit | Sèche-linge |
|--|---|
| Visuel produit | |
| Système antifoissage | Oui |
| Durée programmée | Oui |
| Départ différé | Départ différé (24 h) |
| Système de séchage Butterfly et rotation alternée du tambour | Système de séchage Butterfly (rotation alternée du linge) |
| Tambour | Tambour et cuve inox |
| Roulements à billes | Oui |
| Moteur à induction | Moteur testé dans des conditions extrêmes |
| Bac récupérateur plein | Voyant bac de récupération d'eau plein |

Informations de base :

| | |
|--|--------------------------------|
| Marque | ASKO |
| Famille de produit | Sèche-linge |
| Référence commerciale | T211H.W |
| Code article | 738333 |
| Code NEA (Numérotation européenne par article) | 3838782499210 |
| Type d'installation | Pose libre |
| Top amovible | N/A |
| Double porte / Habillage | N/A |
| Hublot | Hublot en verre |
| Type de chargement | Chargement frontal |
| Sens d'ouverture du hublot | Charnière à droite, inversible |
| Couleur / Matériau du bandeau | Plastique |
| Couleur / Matériau de la carrosserie | Acier galvanisé laqué |
| Type d'élément chauffant | Électrique |
| Puissance (W) | 700 W |
| Intensité (A) | 10,0 |
| Tension (V) | 220-240 V |
| Fréquence (Hz) | 50 Hz |
| Certificats de conformité | CE,SIQ1,EAC,UA2019 |
| Longueur du cordon secteur (cm) | 210 cm |
| Type de prise secteur | Européenne |
| Poids net (kg) | 60,4 Kg |
| Poids brut (kg) | 65,0 Kg |
| Pieds réglables | Oui |
| Adaptabilité maximale des pieds | 15 mm |
| Couleur principale du produit | Blanc |
| Type de commandes | Électroniques |
| Pieds réglables | Oui - tous |
| Groupe de produit | Sèche-linge |
| Type d'installation | Pose libre |
| Largeur du produit | 595 mm |
| Hauteur du produit | 850 mm |
| Profondeur du produit | 769 mm |
| Largeur du produit emballé | 640 mm |
| Hauteur du produit emballé | 920 mm |
| Profondeur du produit emballé | 838 mm |

Caractéristiques :

| | |
|-------------------------------------|-----|
| Contrôle de l'humidité par capteurs | Oui |
| Temps de séchage réglable | Oui |
| Température de séchage réglable | Non |

| | |
|--|-------------------------------|
| Tambour à rotations alternées | Oui |
| Tambour avec éclairage intérieur | Non |
| Emplacement des sorties d'air | N/A |
| Tuyau d'évacuation de l'air | Non |
| Indicateur des phases de séchage | Affichage |
| Affichage numérique du temps restant | Oui |
| Réglage du départ différé | En continu |
| Voyant de saturation du filtre à peluches | Non |
| Voyant Bac plein | Oui |
| Conduit d'évacuation de l'eau | N/A |
| Séchage rapide | Non |
| Programme Laine | Non |
| Programme Linge délicat | N/A |
| Fonction Repassage facile | Oui |
| Indicateur de fin de programme | Oui |
| Volume du tambour (l) | 145 l |
| Matériau du tambour | Acier inoxydable |
| Programmes automatiques | Oui |
| Brève description du produit | TD85.B311 - T211H.W - RL_CLAS |
| Option Départ différé ou Fin de cycle programmée | N/A |

Efficacité énergétique / performances :

| | |
|--|-------------------------------------|
| Classe d'efficacité énergétique | A++ |
| Consommation d'électricité en kWh pour séchage coton prêt à ranger, humidité 60 % (essorage 1000 tr/min) | 2.18 kWh |
| Capacité coton (kg) | 11,0 Kg |
| Type de sèche-linge | À condensation avec pompe à chaleur |
| Niveau sonore en dB (A) re 1 pW | 65 dB re 1 pW |
| Consommation d'électricité annuelle totale (kWh) | 259,7 kWh/Jahr |
| Processus de séchage | N/A |
| Durée du mode Laissé sur Marche - NOUVEAU (2010/30/EC) | 5 min |
| Classe d'efficacité de condensation - NOUVEAU (2010/30/EC) | A |
| Consommation d'énergie, sèche-linge électrique, à pleine charge - NOUVEAU (2010/30/EC) | 2.18 kWh |
| Consommation d'énergie, sèche-linge électrique, à charge partielle - NOUVEAU (2010/30/EC) | 1,16 kWh |
| Consommation d'énergie, sèche-linge à gaz, composants électriques, à pleine charge - NOUVEAU (2010/30/EC) | N/A |
| Consommation d'énergie, sèche-linge à gaz, composants électriques, à charge partielle - NOUVEAU (2010/30/EC) | N/A |
| Consommation d'énergie, sèche-linge à gaz à pleine charge - NOUVEAU (2010/30/EC) | N/A |
| Consommation d'énergie, sèche-linge à gaz à charge partielle - NOUVEAU (2010/30/EC) | N/A |
| Consommation d'électricité en mode Laissé sur Marche - NOUVEAU (2010/30/EC) | 0,8 W |
| Consommation d'électricité en mode Arrêt - NOUVEAU (2010/30/EC) | 0,25 W |
| Durée standard du programme coton à pleine charge | 240 min |
| Durée standard du programme coton à charge partielle | 135 min |
| Efficacité pondérée de condensation | 91 % |
| Consommation annuelle pondérée d'énergie, sèche-linge électrique - NOUVEAU (2010/30/EC) | 259,7 kWh/annum |
| Consommation annuelle pondérée d'énergie, sèche-linge à gaz, composants électriques - NOUVEAU (2010/30/EC) | N/A |
| Consommation annuelle pondérée d'énergie, sèche-linge à gaz - NOUVEAU (2010/30/EC) | N/A |
| Durée pondérée du programme | 240 min |

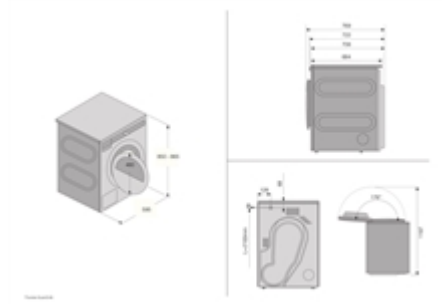

Les pièces détachées sont disponibles pendant 10 ans à partir de la dernière date de fabrication.