



Profitez de votre temps en famille!

Lavante-séchante ENCASTRABLE

BI WDIL 861485 EU



Photo non contractuelle

8 + 6 kg, 1400 trs, Classe D/B, LED PREMIUM,
Moteur Induction, Grande ouverture de porte 340 mm,
PUSH & GO, Symboles



Push & Go

La meilleure solution pour laver et sécher votre linge quotidien en une seule touche.

Un seul bouton pour allumer la machine, sélectionner et lancer un programme complet de lavage et de séchage! Lavez et séchez votre linge efficacement et en toute sécurité: plus besoin de programmer, c'est à la portée de tous.



Auto-Clean

Une meilleure fiabilité et durée de vie!

Le cycle d'auto-nettoyage dure 70min et chauffe à 85° pour désencrasser les parties internes de la machine, comme le bac à lessive et le tambour, sans utilisation de produits détergents. Il élimine les résidus de lessive, la saleté et les bactéries qui peuvent causer la formation de mauvaises odeurs.



Une machine 3 en 1

Cette machine peut être utilisée en lave linge seul ou en sèche linge seul ou en cycle enchaîné de lavage et de séchage.



Un moteur induction robuste, durable et silencieux.

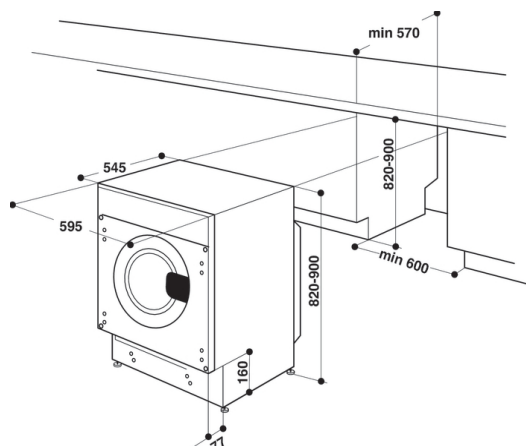

CARACTERISTIQUES PRINCIPALES

Capacité de lavage (kg)	8
Capacité de séchage (kg)	6
Vitesse d'essorage (tours/min)	1400
Volume Tambour Inox (litres)	58
Interface	LED PREMIUM
Moteur	Induction

LABEL*

Classe d'efficacité énergétique (Lavage + Séchage)	D
Classe d'efficacité énergétique (Lavage seulement)	B
Consommation pondérée d'énergie (KWh / 100 cycles)	
Lavage + Séchage	307
Lavage seulement	55
Consommation d'eau programme Eco 40-60 (L./cycle)	
Lavage + Séchage	65
Lavage seulement	48
Durée du programme Eco 40-60 (h:m)	
Lavage + Séchage	9:20
Lavage seulement	3:38
Classe d'efficacité d'essorage	B
Niveau d'émission sonore en essorage (dB)	70
Classe sonore en essorage	A

PROGRAMMES

TRADITIONNELS	16
Mixte	Oui
Coton	Oui
Synthétiques	Oui
Blanc	Oui
Couleurs	Oui
Eco 40-60	Oui
SPECIAUX	
Sport	Oui
20°C	Oui
Anti-odeur	Oui
Délicat	Oui
Laine	Oui
Rapide 30'	Oui
AUTOMATIQUE	
Lavage et Séchage 45'	Oui
Rafraîchissement	Oui
Rinçage + Essorage	Oui
Essorage + Vidange	Oui

OPTIONS ET TOUCHES

On / Off	Oui
Start / Pause	Oui
Push & Go	Oui
Départ différé (3/6/9h)	-
Extra rinçage	Oui
Réglage température	Oui
Réduction de l'essorage	Oui
Verrouillage / Sécurité enfant	-
Séchage seul	Oui
Temps de séchage	Oui
Niveau de séchage	Oui
Anti-taches (nourriture / travail / plein air)	Oui
Auto-nettoyage (Auto-clean)	Oui

VOYANTS

Voyant robinet d'eau fermée	Oui
Voyants de déroulement du cycle	Oui
Indicateur de fin de cycle	Oui
Voyant porte verrouillée	Oui
Voyant anti-taches (nourriture / travail / plein air)	Oui
Voyant extra rinçage	Oui
Voyant réduction de l'essorage	Oui
Voyant séchage seul	Oui
Voyant verrouillage / sécurité enfant	-

EQUIPEMENTS

Indicateur de temps restant	-
Cuve Polypropylène	Oui
Tuyau de vidange manuelle	Oui
Pieds ajustables	Oui
Détecteur anti-mousse	Oui
Détecteur anti-balourd	Oui

CARACTERISTIQUES TECHNIQUES

Dimensions nettes en cm (HxLxP)	82 x 59,5 x 54,5
Dimensions avec emballage en cm (HxLxP)	89 x 64,5 x 59,5
Poids (en kg) net / avec emballage	66/68
Puissance de chauffage (en watts)	1850
Alimentation électrique (V - Hz)	220-240-50
Fusible (en Ampères)	10
Longueur du cordon électrique (cm)	120

Référence
BI WDIL 861485 EU

12 NC
869991664640

EAN
8050147664643

USINE
COMUNANZA ITALIE