

PRO 42E

N O I R

**CARACTÉRISTIQUES GÉNÉRALES**

- Installation : encastrable
- 42 bouteilles
- 1 zone
- Porte : 72 cm

CARACTÉRISTIQUES COFFRE ET PORTE

- Cadre de la porte : vitrée noire
- Porte non réversible, ouverture gauche
- Porte double vitrage, traité anti-UV
- Poignée externe inox
- Serrure

CARACTÉRISTIQUES INTÉRIEURES

- 2 + 2 demies clayettes bois (hêtre) fronton bois
- Contrôle sensitif avec affichage digital LED blanc
- Éclairage LED blanches
- Éclairage intérieur avec interrupteur

FONCTIONS ET SÉCURITÉS

- Système anti-vibration

CARACTÉRISTIQUES TECHNIQUES

- Classe G
- Volume utile : 138 L
- Classe climatique : ST (+16°C à +38°C)
- Consommation : 148 kWh/an
- Niveau sonore : 42 dB | classe D
- Froid ventilé

DONNÉES LOGISTIQUES

- Emballé (HxLxP) : 930 x 660 x 625 mm
- Déballé (HxLxP) : 870 x 585 x 570 mm
- Poids brut : 49 kg
- Poids net : 44 kg

TEMPÉRATURES

Amplitude : +5°C - +22°C

NOIR

| EAN : 3260449039048

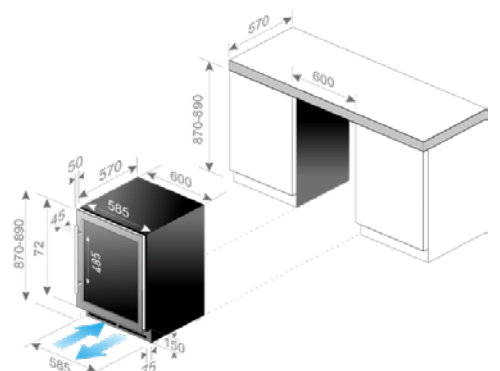

■ AÉRATION

En savoir plus : <https://www.caveavin-lechai.fr/produit/pro-42e>