

N 70, TIROIR CHAUFFANT, 60 X 14 CM, INOX  
N24HA11N1F



Préchauffer les assiettes et les tasses, pour que les plats restent chauds plus longtemps. Garder au chaud, pour maintenir les plats cuisinés au chaud.

- ✓ Push & Pull : un tiroir sans poignée, qui s'ouvre et se referme d'une simple pression.
- ✓ Programme Basse Température : viandes tendres et légumes croquants pleins de saveur et de vitamines.
- ✓ Tiroir chauffant : vos plats à la bonne température jusqu'au moment de servir.
- ✓ Tiroir chauffant : vos plats restent au chaud et vous contrôlez la température à distance !
- ✓ Chauffe-assiette : servez tous vos plats bien chauds.

Type de construction: ..... Encastrable  
Nombre maximum de tasses à espresso: .....64  
Dimensions appareil H x L x P: ..... 140x594x518 mm  
Dimensions du produit emballé: ..... 250 x 660 x 700 mm  
Niche d'encastrement: ..... 140 x 560 x 550 mm  
Code EAN: ..... 4242004283119  
Intensité: ..... 10 A  
Tension: ..... 220-240 V  
Fréquence: .....50; 60 Hz  
Type de prise: ..... Fiche cont.terre/Gard.fil ter.



## N 70, TIROIR CHAUFFANT, 60 X 14 CM, INOX N24HA11N1F

- Fonctions : cuisson basse température, fonction maintien chaud, préchauffage des assiettes, préchauffage des tasses

### Design :

- Commandes par TouchControl éclairée
- Commande par touches sensibles
- Plateau en verre trempé

### Confort d'utilisation

- Mise en marche très facile
- Volume 20 l
- Chargement jusqu'à 25 kg
- Chargement max : 64 tasses espresso ou 12 assiettes (26cm)
- 4 puissances de température de 40°C - 80°C (température de la surface du verre)
- Système Push Pull (sans poignée)
- Bouton Favoris - gestion via l'application Home Connect
- Home Connect : pilotage et contrôle de votre four à distance

### Données techniques :

- Câble de raccordement : 175 cm
- Puissance totale de raccordement : 0.82 kW
- Tension nominale : 220 - 240 V

### Dimensions:

- Dimensions appareil (HxLxP): 140 x 594 x 518 mm
- Dimensions d'encastrement (HxLxP): 140 x 560 - 568 x 550 mm
- Nous vous recommandons de choisir des produits complémentaires dans la même gamme : N70, afin d'assurer une combinaison optimale de vos appareils encastrés.
- Veuillez vous référer aux dimensions d'encastrement indiquées dans le plan d'installation.

N 70, TIROIR CHAUFFANT, 60 X 14 CM, INOX  
N24HA11N1F

Mesures en mm

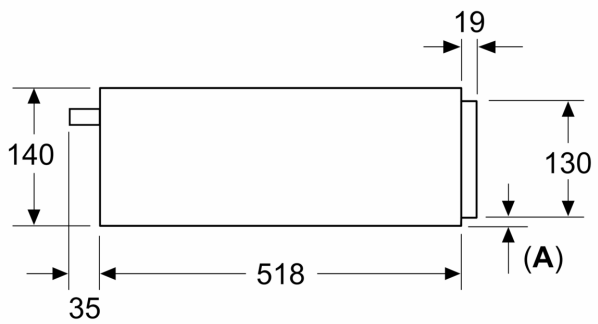

**A:** 7,5 mm

Les fours compacts de 455 mm de hauteur peuvent être installés au-dessus du tiroir chauffant sans fond de séparation

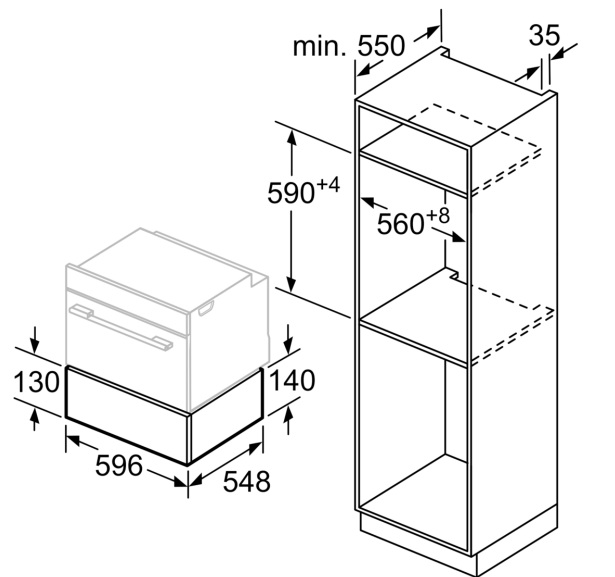

Mesures en mm