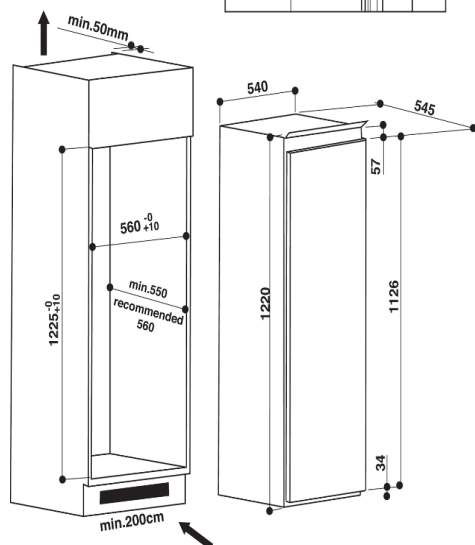
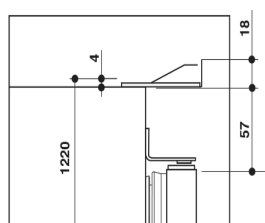

MONOPORTE INTEGRABLE 4*
A⁺
SZ12A2D/I1

Marque **INDESIT**
Référence du produit **SZ12A2D/I1**

FICHE INFORMATIVE EU

| | |
|---|-------------------------|
| Famille de produit | Réfrigérateur Monoporte |
| Catégorie de l'appareil de réfrigération (2010/30/EC) | 10 |
| Classe efficacité énergétique - NEW (2010/30/EC) | A+ |
| Conso. énergétique annuelle (kWh/an)-NEW (2010/30/EC) | 217 kWh |
| Consommation énergétique par 24 h | 0.597 kWh |
| Capacité nette totale (L) | 189 L |
| Nombre d'étoiles | 4 |
| Classe climatique | SN-ST |
| Niveau sonore dB(A) re 1 pW | 36 |
| Intégrable | oui |

EQUIPEMENT

| | |
|-------------------|------------|
| Display | Non |
| Type de contrôle | Mécanique |
| Gaz réfrigérant | R600a |
| Type de charnière | glissières |
| Porte réversible | Oui |

REFRIGERATEUR

| | |
|------------------------------------|--------|
| Capacité nette réfrigérateur (L) | 171 L |
| Froid No-Frost | Non |
| Réfrigérateur froid brassé | Non |
| Dégivrage réfrigérateur | Manuel |
| Filtre antibactérien / Hygiène + | Non |
| Indicateur listeria | oui |
| Type d'éclairage | LED |
| Type de clayettes | Verre |
| Nombre de clayettes réfrigérateur | 4 |
| Clayettes ajustables réfrigérateur | 3 |
| Nombre de bac à légumes | 1 |
| Nombre de balconnets contre-porte | 4 |

CONGELATEUR

| | |
|--|----------|
| Ouverture Porte | Latérale |
| Capacité nette congélateur (L) | 18 L |
| Autonomie en cas de coupure de courant (H) | 12 |
| Capacité de congélation (kg/24h)- NEW (2010/30/EC) | 2 KG |
| Dégivrage congélateur | Manuel |
| Clayette congélateur | Non |
| Congélation rapide | Non |

CARACTERISTIQUES TECHNIQUES

| | |
|--|--------------|
| Poids net (kg) | 38 |
| Poids brut (kg) | 39 |
| Dimensions hors tout H*L*P (mm) | 1220*540*545 |
| Dimensions brutes H*L*P (mm) | 1293*580*608 |
| Dimensions niche d'encastrement H*L*P (mm) | 1225*560*550 |
| Alimentation électrique (V) | 220-240 |
| Courant (A) | 16 |
| Fréquence (Hz) | 50 |
| Type de prise | Schuko |

COLORIS & CODES DU PRODUIT

| | |
|------------------------|---------------|
| Référence | SZ12A2D/I1 |
| Code 12NC | 859991607400 |
| Code Produit | F105610 |
| Code EAN | 8050147607404 |
| Origine de fabrication | Italie |

Lumière LED

Les LED assurent un éclairage de qualité à l'intérieur de l'appareil; écologiques car elles durent très longtemps et ne produisent pas de chaleur

