

C3170NE



Famille	Refrigerators
Installation	Intégrable
Catégorie	Combiné
Niche d'encastrement	178
Système Froid Ventilé total	Congélateur uniquement
Type de refroidissement	Réfrigérateur ventilé, congél. froid ventilé total
Dégivrage	Automatique
Type de charnières	Par glissières
Position des charnières	Droite
Porte réversible	Oui
Code EAN	8017709293390



Esthétique

Couleur	Blanc	Couleur des parois latérales	Blanc
Esthétique	Universelle	Logo	Sérigraphié
Matériau de la porte	Tôle d'acier	Couleur finitions balconnets	Silver
Couleur du logo	Silver	Couleur finitions tiroirs	Silver
Matériau des parois latérales	Tôle d'acier	Couleur finition clayettes en verre	Chromé

Caractéristiques réfrigérateur



Nombre de clayettes réglables	3	Clayette porte-bouteilles	Oui
Nombre de bacs à légumes	1	Type de dessus bac à légumes	Verre
Type de clayettes réglables	Verre	Eclairage interne réfrigérateur	Oui
Typologie bac à légumes	Standard	Type d'éclairage interne réfrigérateur	LED
Dessus bac à légumes	Oui		

Contre-porte réfrigérateur

Nombre de balconnets réglables	3	Nombre de balconnets porte-bouteilles	1
---------------------------------------	---	--	---

Autres caractéristiques réfrigérateur



Accessoires réfrigérateur	Casier à oeufs	Turbine	Oui
---------------------------	----------------	---------	-----

Caractéristiques congélateur

Nombre de tiroirs	3	Nombre de clayettes	2
-------------------	---	---------------------	---

Autres caractéristiques congélateur

Accessoires congélateur 1 bac à glaçons

Autres caractéristiques techniques



Type de contrôle de la température	Mécanique
Nombre de compresseurs	1
Type de gaz réfrigérant	R600a
Type compresseur	Compresseur à capacité variable (Inverter)
Quantité de réfrigérant (gr)	44 gr
Agent d'expansion pour mousses isolantes	Cyclopentane

Performance / Etiquette Energétique









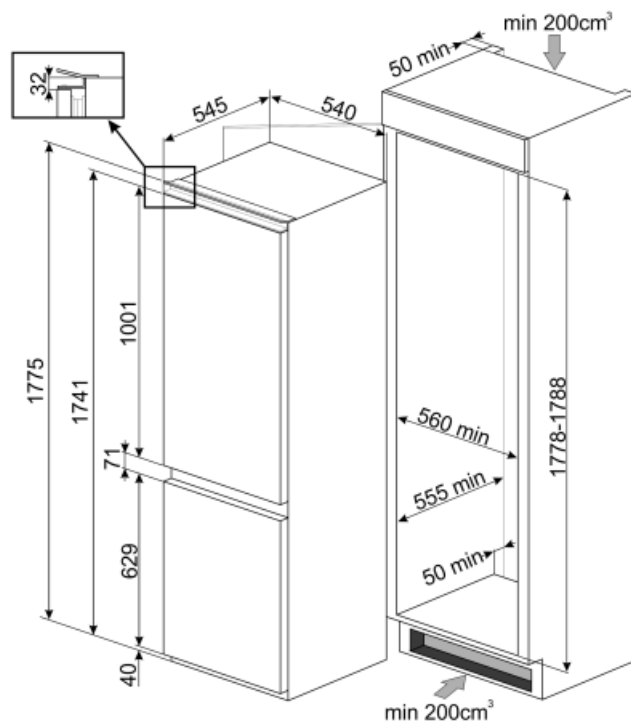

Catégorie du réfrigérateur	Réfrigérateur - Congélateur	Volume net réfrigérateur	193 l
Niveau sonore	38 dB(A) re 1pW	Volume net congélateur	69 l
Classe énergétique	A++	Nombre d'étoiles congélateur	4
Index d'efficacité énergétique EER	32.9 %	Pouvoir de congélation	3.5 Kg/24h
Consommation d'énergie annuelle	236 kWh/a	Volume net total	262 l
Classe climatique	SN, T	Autonomie en cas de coupure de courant	13 h

Raccordement électrique

Type de prise	(F;E) Schuko	Tension (V)	220-240 V
Puissance nominale	125 W	Fréquence (Hz)	50 Hz
Intensité (A)	0.8 A	Longueur du câble d'alimentation (cm)	150 cm



Symbols glossary (TT)

	4 étoiles		A++ : Les produits Smeg, en classe énergétique A, A+, A++ et A+++, permettent de réduire la consommation d'énergie tout en gardant une efficacité maximale et en garantissant un meilleur respect de l'environnement.
	Dégivrage automatique : Le réfrigérateur se dégivre automatiquement. L'eau issue de ce dégivrage ne doit pas être récupérée car le réfrigérateur est équipé d'un système d'évaporation.		Ventilé : Système de ventilation de refroidissement qui permet à l'air à l'intérieur du réfrigérateur d'être constamment et uniformément réparti.
	Eclairage intérieur LED : L'éclairage intérieur LED assure à la fois des économies d'énergie et un éclairage d'ambiance.		Moteur Inverter : L'évolution des lave-linge et sèche-linge Smeg vers des modèles plus intelligents et plus respectueux de l'environnement a conduit à choisir la technologie Inverter avec pompe à chaleur qui réduit significativement la consommation énergétique. Pour les lave-vaisselle : le moteur Inverter de dernière génération garantit une durée de vie plus longue, un rendement et une consommation réduite, ainsi qu'un silence absolu.
	Hauteur de la niche d'encastrement		No-Frost : Le système No-Frost empêche la formation de glace (dans le congélateur) et de givre (dans le réfrigérateur). Par conséquent, le dégivrage périodique n'est plus nécessaire. De plus, les aliments sont mieux conservés et conservent leur consistance, leur saveur et leur goût, tandis que l'emballage ne colle pas les uns aux autres ni aux parois, en particulier dans le compartiment congélation.