



## Série 4, Four intégrable avec fonction vapeur, 60 x 60 cm, Noir HRA4340B1



### Accessoires intégrés

1 x grille  
1 x lèchefrite pour pyrolyse

### Accessoires en option

HEZ538000 : CLIPRAIL

## Four encastrable avec ajout de vapeur : réussissez vos plats grâce à l'ajout de vapeur lors de la cuisson.

- **Fonction ajout de vapeur** : en ajoutant de la vapeur, vos plats sont dorés à l'extérieur et juteux à l'intérieur.
- **Hotair steam** : mode de cuisson combinant chaleur tournante et ajout de vapeur pour une distribution homogène de la chaleur et de l'humidité dans la cavité et des résultats de cuisson parfaits.
- **Ecran LED, affichage rouge** : facile à utiliser.
- **Boutons push-pull** : facilite le nettoyage.
- **EcoClean paroi arrière** : le revêtement spécial sur la paroi arrière du four absorbe les graisses et les décompose par oxygénation. Le nettoyage du four est ainsi facilité.

### Données techniques

Couleur de la façade : Noir  
Type de construction : Encastrable  
Système de nettoyage intégré : Ecoclean paroi arrière, Hydrolyse  
Niche d'encastrement : 585-595 x 560-568 x 550 mm  
Dimensions appareil H x L x P : 595 x 594 x 548 mm  
Dimensions du produit emballé : 670 x 690 x 660 mm  
Matériau du bandeau : Verre  
Matériau de la porte : Verre  
Poids net : 32,1 kg  
Volume utile du four : 71 l  
Mode de cuisson : Chaleur de sole, Chaleur tournante, Chaleur tournante douce, convection naturelle, Gril grande surface, Gril ventilé, position pizza  
Matériau de la cavité : Autre  
Contrôle de température : Mécanique  
Nombre de lampe(s) : 1  
Longueur du cordon électrique : 120,0 cm  
Code EAN : 4242005356409  
Nombre de cavités - (2010/30/CE) : 1  
Classe énergétique (2010/30/CE) : A  
Energy consumption per cycle conventional (2010/30/EC) : 0,97 kWh/cycle  
Energy consumption per cycle forced air convection (2010/30/EC) : 0,81 kWh/cycle  
Indice de classe énergétique - NOUVEAU (2010/30/CE) : 95,3 %  
Puissance de raccordement : 3400 W  
Intensité : 16 A  
Tension : 220-240 V  
Fréquence : 50; 60 Hz  
Type de prise : Fiche cont.terre/Gard.fil ter.  
Accessoires inclus : 1 x grille, 1 x lèchefrite pour pyrolyse





## Série 4, Four intégrable avec fonction vapeur, 60 x 60 cm, Noir HRA4340B1

**Four encastrable avec ajout de vapeur : réussissez vos plats grâce à l'ajout de vapeur lors de la cuisson.**

---

### Nettoyage :

- Nettoyage Ecoclean

### Design :

- Ecran LED affichage rouge
- Boutons rotatifs, boutons escamotables
- Cavité intérieure en émail gris
- Intérieur de porte plein verre

### Type de four/Modes de cuisson

- Volume 71 l
- 8 modes de cuisson : Hotair 3D, convection naturelle, gril air pulsé, gril grande surface, position pizza, chaleur de sole, air pulsé doux, chaleur tournante + vapeur
- Réglage de température : 50 °C - 275 °C

### Confort d'utilisation

- ClipRails 1 niveau, avec arrêt automatique
- Horloge électronique
- Récipient d'eau : 250 ml
- Préchauffage Booster
- Eclairage halogène
- Sécurité enfants
- Ventilateur de refroidissement

### Données techniques :

- Classe d'efficacité énergétique (selon norme EU 65/2014) : A (sur une échelle allant de A+++ à D)
- Câble de raccordement : 120 cm
- Puissance totale de raccordement : 3.4 kW

### Accessoires inclus :

- grille, lèchefrite



## Série 4, Four intégrable avec fonction vapeur, 60 x 60 cm, Noir HRA4340B1

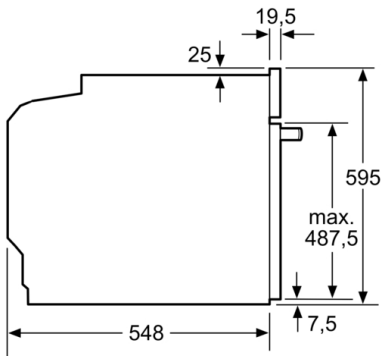

Mesures en mm

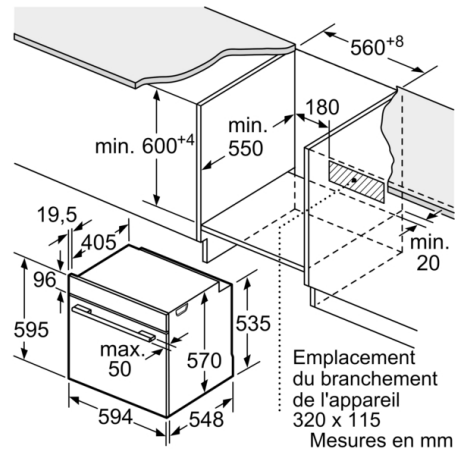

Mesures en mm

Montage avec une table de cuisson.

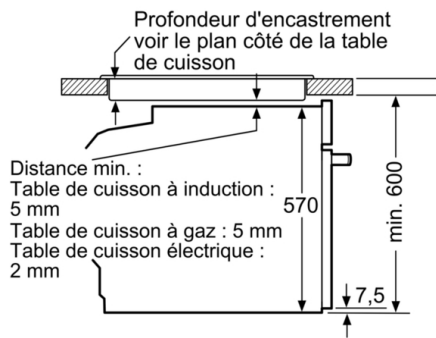

Mesures en mm

Mesures en mm

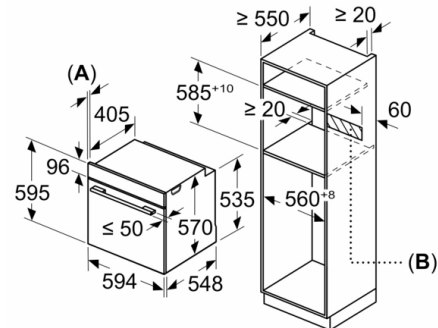

**A:** 19,5 mm  
**B:** Espace pour le raccordement de l'appareil 320 x 115 mm