

**Série 4, Réfrigérateur intégrable avec compartiment congélation, 177.5 x 56 cm, charnières pantographiques KIL82VFE0**



**Accessoires intégrés**

3 x casier à oeufs , 1 x bac à glaçons

**Accessoires en option**

KSZGGM00 Beurrier

**Le réfrigérateur intégrable spacieux avec compartiment congélateur extra-large \*\*\*\*, le tiroir Multi Box XXL pour les fruits et légumes et l'alarme de porte offre un rangement idéal.**

- **Balconnets de porte ultra stables** : plus hauts et plus flexibles pour plus de stabilité et d'espace.
- **Éclairage LED** : découvrez l'intérieur de votre réfrigérateur sous un nouveau jour, avec l'éclairage LED économe en énergie.
- **Fonction Super réfrigération** : abaisse brièvement la température du réfrigérateur pour vite refroidir les nouvelles denrées à conserver et préserver les autres.
- **Stockez vos aliments en toute sécurité grâce à des clayettes en verre incassables.**

**Données techniques**

Classe d'efficacité énergétique: .....	E
Consommation énergétique annuelle moyenne: .....	177 kWh / an
Volume utile partie congélation: .....	34 l
Volume utile partie réfrigération: .....	246 l
Niveau sonore: .....	39 dB(A) re 1 pW
Classe de niveau sonore: .....	C
Type de construction: .....	Encastrable
Porte habillable: .....	livré sans façade
Hauteur: .....	1772 mm
Largeur appareil: .....	541 mm
Profondeur appareil: .....	548 mm
Niche d'encastrement: .....	1775.0 x 560 x 550 mm
Poids net: .....	59.0 kg
Intensité: .....	10 A
Charnière de porte: .....	Droite réversible
Tension: .....	220-240 V
Fréquence: .....	50 Hz
Longueur du cordon électrique: .....	230.0 cm
Nombre de compresseurs: .....	1
Nombre de circuit de froid: .....	1
Ventilateur dans le compartiment réfrigérateur: .....	Oui
Porte réversible: .....	Oui
Nombre de clayettes réglables dans le réfrigérateur: .....	4
Clayettes spéciales bouteille: .....	Oui
Code EAN: .....	4242005382767
Marque: .....	Bosch
Référence Commerciale: .....	KIL82VFE0
Catégorie de produits: .....	Réfrigérateur simple porte
Froid ventilé: .....	Non
Type d'installation: .....	Tout intégrable
Accessoires inclus: .....	3 x casier à oeufs , 1 x bac à glaçons



**Série 4, Réfrigérateur intégrable  
avec compartiment congélation,  
177.5 x 56 cm, charnières  
pantographes  
KIL82VFE0**

**Le réfrigérateur intégrable spacieux avec  
compartiment congélateur extra-large \*\*\*\*,  
le tiroir Multi Box XXL pour les fruits et  
légumes et l'alarme de porte offre un  
rangement idéal.**

---

**INFORMATIONS GENERALES**

- Volume total : 280 l
- Réfrigérateur : Volume 246 l
- Congélateur : Volume 34 l
- Classe d'efficacité énergétique E sur une échelle allant de A à G
- Consommation énergétique : 177 kWh/an
- Niveau sonore : 39 DB, classe d'efficacité sonore : C
- Fixation de porte à pantographe

**Confort et sécurité**

- Régulation électronique de la température avec indicateur LED
- Dégivrage automatique dans le réfrigérateur
- Alarme visuelle et sonore de porte ouverte

**Design**

- Plus facile à nettoyer, intérieur lisse

**REFRIGERATEUR**

- Super-réfrigération avec arrêt automatique
- Eclairage LED dans le réfrigérateur
- 6 clayettes en verre de sécurité, dont 4 réglables en hauteur
- Rack à bouteilles chromé
- 5 balconnets

**Système de conservation**

- 1 freshBox

**CONGELATEUR**

- Super-congélation avec arrêt automatique
- 1 compartiment congélateur intérieur
- Pouvoir de congélation : 2.5 kg en 24h
- Compartiment adapté pizzas
- Autonomie en cas de coupure électrique : 18 h

**INFORMATIONS TECHNIQUES**

- Encastrément H x L x P : 177.5 cm x 56 cm x 55 cm
- Dimensions (H x L x P) : 177.2 x 54.1 x 54.8 cm
- Classe climatique : SN-ST
- Charnières à droite, réversibles
- Voltage 220 - 240 V
- Longueur du câble d'alimentation : 230 cm

**Accessoires**

- bac à glaçons, Casiers à oeufs

**Série 4, Réfrigérateur intégrable  
avec compartiment congélation,  
177.5 x 56 cm, charnières  
pantographes  
KIL82VFE0**

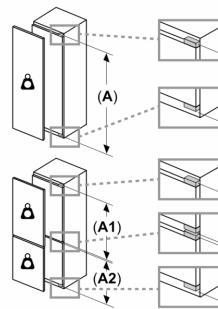
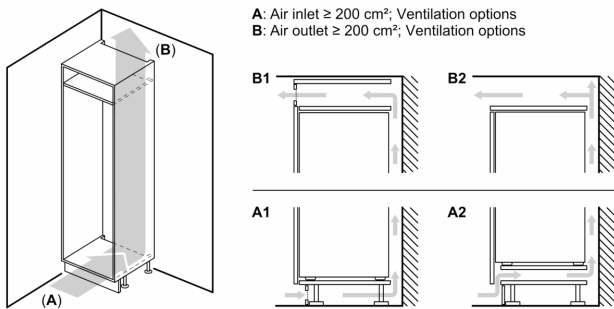

**Poids maximal admissible des façades de l'appareil**

Les façades d'appareils montés qui dépassent le poids autorisé peuvent provoquer des dommages et entraîner un dysfonctionnement des charnières

- $\Delta$  Poids
- A: Hauteur de la porte de l'appareil, charnières comprises, en mm
- B: Charnière non amortie, façade de l'appareil en kg
- C: Charnière amortie, façade de l'appareil en kg

D: Charge supplémentaire possible en kg avec le kit de charge lourde

A	B	C	D
1500-1750	22	22	B+5 / C+5
720-1400	19	19	
A1	15	19	
A2	15	19	

Mesures en mm

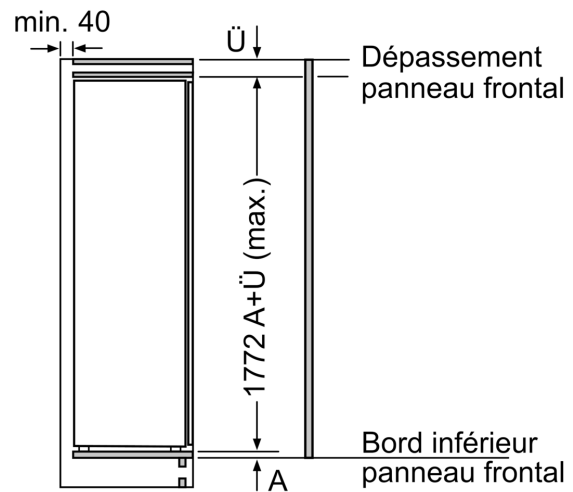
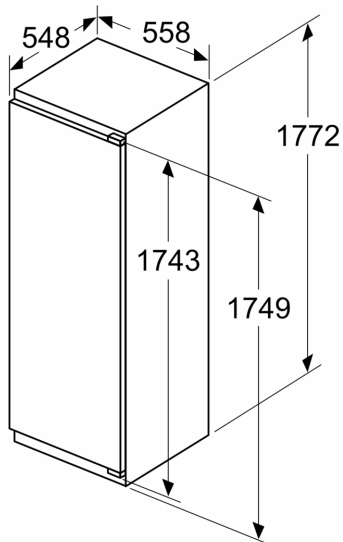

Mesures en mm

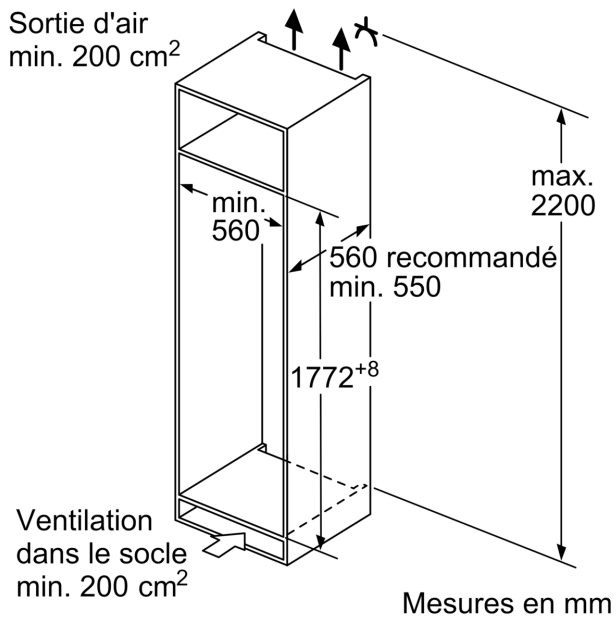

Mesures en mm  
Recommandation de dimension d'espace  
libre pour charnière plate

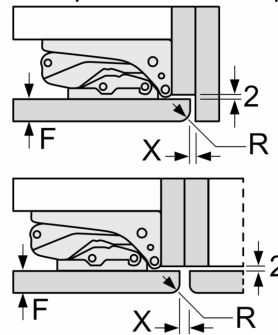

F	R	X
16-19	0-3	2,5
20	0-1	3
	2-3	2,5
21	0-1	3
	2-3	2,5
22	0	4
	1	3,5
	2-3	3

Les dimensions d'espace libre recommandées dans le tableau doivent être respectées afin d'assurer une ouverture sans collision des portes de l'appareil, et d'éviter ainsi d'endommager les meubles de cuisine.