

LBB 240POV LBN 240POV
BLANC NOIRE

24*  CAVE DE SERVICE ET DE CONSERVATION



CARACTÉRISTIQUES GÉNÉRALES

- Type : Encastrable Auto-ventilée
- Porte réversible
- Ouverture «Push-open»
- Porte triple vitrage, anti-UV
- 3 clayettes bois coulissantes sur rails télescopiques avec fronton Inox
- Charnières type pantographe
- 4 pieds réglables

- Gestion électronique des températures avec affichage LED
- Eclairage intérieur LED Bleue

ZONE SUPÉRIEURE

- Mise en temp.
- 13 bouteilles
- +5°C - +10°C

ZONE INFÉRIEURE

- Mise en temp.
- 12 bouteilles
- +10°C - + 20°C

CARACTÉRISTIQUES TECHNIQUES

- Volume Utile : 62 L
- Poids Brut / Net : 43 kg / 38 kg
- Classe climatique : ST (+16°C à +38°C)
- Consommation électrique : 140 kWh/an
- Niveau sonore : 39 dB(A)
- Froid ventilé
- Système anti-vibration

LBB 240 POV



Emballé (HxLxP) : 685 x 660 x 660 mm
Déballé (HxLxP) : 595 x 592 x 559 mm

*chargement maximum



BLANC	EAN : 3260449042659	2299 €**
NOIRE	EAN : 3260449042642	2299 €**

Le Chai

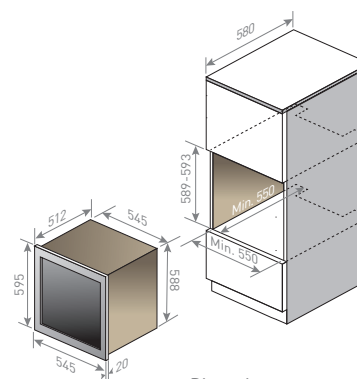

Dimensions en mm